

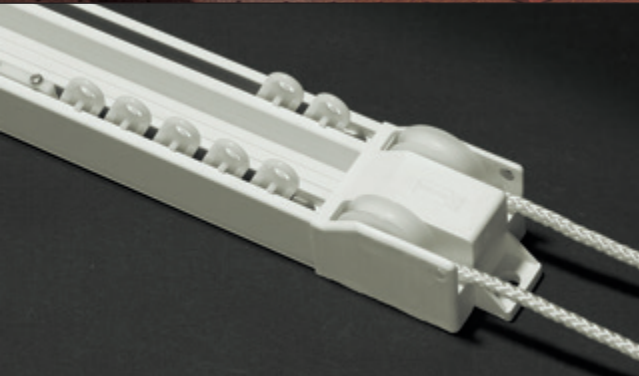

1.2.6

Teatro_404

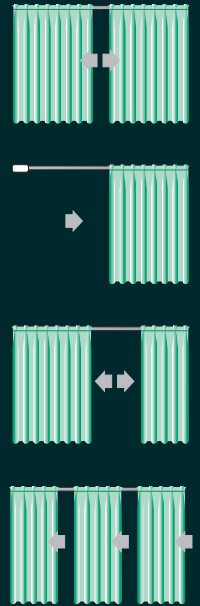

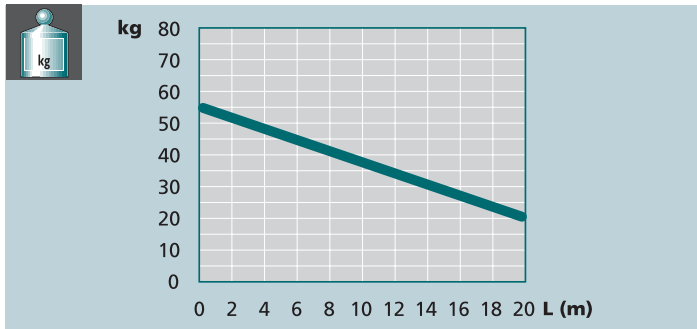
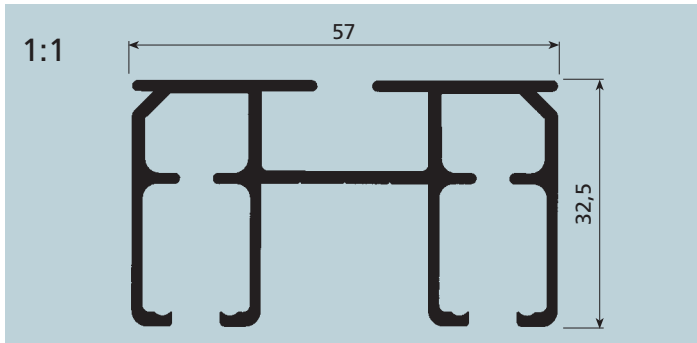

USE

UTILIZZO - USE - USO
USO - UTILISATION - ANWENDUNG
GEBRUIK - ИСПОЛЬЗОВАНИЕ

SISTEMA A DOPPIO CANALE PER TENDE ARRICCIATE PESANTI INDICATO PER GRANDI AMBIENTI

Azionamento con corde. Indicato per tendaggi L max 20 m ed H 5 m di peso non superiore a 20 kg.

L'apertura della tenda può essere centrale, laterale, multipla o asimmetrica. Il sistema è indicato per installazione a soffitto. Lo scorrimento delle corde d'azionamento è in canali indipendenti paralleli.

Per la scorrevolezza il sistema adotta:

scorrevoli con ruote in acetilica (max 30 kg x 7 m)

scorrevoli con cuscinetti a sfera (max 45 kg per 7 m)

DOUBLE CHANNEL HEAVY DRAPED CURTAIN SYSTEM SUITABLE FOR LARGE AREAS

Cord operated. For use with curtains 20 m W and 5 m H weighing not more than 20 kg.

The curtain opening can be central, lateral, multiple or asymmetric.

The system is suitable for ceiling installation.

The operating cords run in independent side-by-side channels.

For sliding the system uses:

gliders with acetylic wheels (max. 30 kg x 7 m)

gliders with ball bearings (max. 45 kg by 7 m)

SISTEMA DE DOBLE CANAL PARA CORTINAS FRUNCIDAS PESADAS, ADECUADO PARA GRANDES AMBIENTES

Accionamiento mediante cordones. Adecuado para cortinas de anchura máx. 20 m y altura máx. 5 m y de peso hasta 20 kg.

La apertura de la cortina puede ser central, lateral, múltiple o asimétrica.

Este sistema es adecuado para instalación en techo.

El deslizamiento de los cordones de accionamiento se realiza en canales paralelos independientes.

Para mayor deslizabilidad este sistema utiliza:

correderas con ruedas de acetálico (máx. 30 kg para 7 m)

correderas con cojinetes de bola (máx. 45 kg para 7 m)

SISTEMA COM CALHA DUPLA PARA CORTINAS FRANZIDAS PESADAS INDICADO PARA AMBIENTES GRANDES

Accionamento com cordões. Indicado para cortinas com largura máx. de 20 m, altura 5 m e peso não superior a 20 kg.

A abertura da cortina pode ser central, lateral, múltipla ou assimétrica.

Este sistema é indicado para instalação no tecto. O deslizamento dos cordões de accionamento é feito em canais paralelos independentes.

Para deslizamento o sistema adopta:

corrediças com rodas de resina acetálica (máx 30 kg x 7 m).

corrediças com rolamentos de esfera (máx 45 kg x 7 m).

SYSTÈME À DEUX RAILS POUR RIDEAUX DRAPÉS LOURDS INDIQUÉ POUR LOCAUX DE TRÈS GRANDES DIMENSIONS

Actionnement par drisses. Préconisé pour rideaux L max. 20 m et H 5 m d'un poids non supérieur à 20 kg.

L'ouverture du rideau peut être centrale, latérale, multiple ou asymétrique.

Le système est approprié pour installation au plafond.

Le coulisement des drisses d'actionnement se fait dans des rails indépendantes parallèles.

Pour le coulisement, le système adopte:

rouleurs avec roues en résine d'acétal (max. 30 kg x 7 m)

coulissants sur coussinets à billes (Max 45 kg pour 7 m)

DOPPELKANAL-VORHANGSYSTEM FÜR SCHWERE VORHÄNGE IN GERÄUMIGEM AMBIENTE

Schnurbetätigung. Für Gardinen mit max. max. L 20 m und H 5 m, Gewicht höchstens 20 kg.

Mögliche Öffnungsarten: 2-teilig, einteilig, mehrteilig oder asymmetrisch.

Das System eignet sich für die Deckenmontage.

Die Betätigungsschnüre verlaufen in unabhängigen, innenliegenden Schnurkanälen. Selbstschmierende Läufer mit Acetal-Rollen

(höchstens 30 kg x 7 m) und kugelgelagerte Läufer (höchstens 45 kg auf 7 m) gewährleisten einwandfreies Gleiten.

GORDIJNSYSTEEM MET 2 KANALEN VOOR ZWARE GORDIJNEN EN GROTE RAMEN

Bediening met koord. Aanbevolen voor gordijnen met breedte tot 20 m, hoogte tot 5 m, en maximum gewicht 20 kg.

Openen van het gordijn kan centraal, lateraal, meervoudig of

asymmetrisch zijn. Het systeem is geschikt voor plaatsing tegen plafond

De koorden worden geleid in aparte koordkanalen.

Het systeem is uitgerust met rollers in acetyl (max. 30 kg x 7 m)

of rollers met kogellagers (max 45 kg x 7 m).

СИСТЕМА С ДВОЙНЫМ ЖЕЛОБОМ ДЛЯ ТЯЖЕЛЫХ ДРАПИРОВАННЫХ ШТОР, РЕКОМЕНДУЕТСЯ ДЛЯ БОЛЬШИХ ПОМЕЩЕНИЙ

Приведение в действие шнурами. Рекомендуется для штор Д. 20 м макс. и В. 5 м с весом не более 20 кг.

Открытие шторы может быть центральным, боковым, в нескольких точках и несимметричным.

Система рекомендуется для потолочной установки.

Движение шнуров по параллельным независимым желобам.

Для обеспечения подвижности системы используются:

бегунки с колесами из ацеталовой пластмассы (макс. 30 кг x 7 м)

бегунки с шарикоподшипниками (макс. 45 кг на 7 м)



1.2.8

Teatro_404



CARATTERISTICHE TECNICHE - SPECIFICATIONS CARACTERÍSTICAS - CARACTERÍSTICAS - CARACTÉRISTIQUES EIGENSCHAFTEN - KARAKTERISTIEKEN - ХАРАКТЕРИСТИКИ

- Profilo in lega d'alluminio estrusa 6060 T6 UNI 8278
 - Larghezza 57 mm; Altezza 32,5 mm
 - Canale di scorrimento 6,5 mm
 - Finitura superficiale:
verniciatura poliester bianco RAL 9016
 - Carrucole in termoplastico antiurto con cuscinetti a sfere
 - Accessori in acetilica autolubrificante
-
- 6060 T6 UNI 8278 extruded aluminium alloy track
 - Width 57 mm; Height 32.5 mm
 - Sliding channel 6.5 mm
 - Surface finish:
RAL 9016 white polyester paint
 - Shockproof thermoplastic pulleys with ball bearings
 - Self-lubricating acetylic accessories
-
- Perfil en aleación de aluminio extruido 6060 T6 UNI 8278
 - Anchura 57 mm - Altura 32,5 mm
 - Canal de deslizamiento 6,5 mm
 - Acabado de la superficie:
pintura poliéster blanca RAL 9016
 - Poleas en termoplástico endurecido con cojinetes de bolas
 - Accesorios de acetálico autolubrificante
-
- Perfil de liga de alumínio extrudido 6060 T6 UNI 8278
 - Largura 57 mm; Altura 32,5 mm
 - Calha de deslizamento 6,5 mm
 - Acabamento superficial: tinta de poliéster branca RAL 9016
 - Polias de material termoplástico anti-choque com rolamentos de esferas
 - Acessórios de resina acetálica autolubrificante
-
- Profil en alliage d'aluminium extrudé 6060 T6 UNI 8278
 - Largeur 57 mm; Hauteur 32,5 mm
 - Rail de coulissement 6,5 mm
 - Finition superficielle:
peinture polyester blanc RAL 9016
 - Poulies en matériau thermoplastique antichoc avec coussinets à billes
 - Accessoires en résine d'acétal autolubrificante
-
- Profil aus extrudierter Alu-Legierung 6060 T6 UNI 8278
 - Breite 57 mm; Höhe 32,5 mm
 - Laufkanal 6,5 mm
 - Oberflächen-Finish:
Polyesterlackierung Weiß RAL 9016
 - Umlenkungen aus stoßfestem Thermoplast mit Kugellagern
 - Zubehör aus selbstschmierendem Acetal
-
- Geëxtrudeerd aluminium profiel 6060 T6 UNI 8278
 - Breedte 57 mm; hoogte 32,5 mm
 - Glijkanaal 6,5 mm
 - Oppervlaktebehandeling:
polyesterlak wit RAL 9016
 - Poelies in schokvrij thermoplastic en rollen met kogellagers
 - Onderdelen in zelfsmerend acetyl



CARATTERISTICHE TECNICHE - SPECIFICATIONS CARACTERÍSTICAS - CARACTERÍSTICAS - CARACTÉRISTIQUES EIGENSCHAFTEN - KARAKTERISTIEKEN - ХАРАКТЕРИСТИКИ

- Профиль из экструдированного алюминиевого сплава 6060 T6 UNI 8278
- Ширина 57 мм; Высота 32,5 мм
- Желоб 6,5 мм
- Отделка поверхности:
полиэфирная окраска в белый цвет RAL 9016
- Шкивы из противоударного термопласта с шарикоподшипниками
- Принадлежности из самосмазывающейся ацеталовой пластмассы

INSTALLAZIONE

INSTALLATION
INSTALACIÓN
INSTALAÇÃO
INSTALLATION
INSTALLATION
INSTALLATIE
УСТАНОВКА

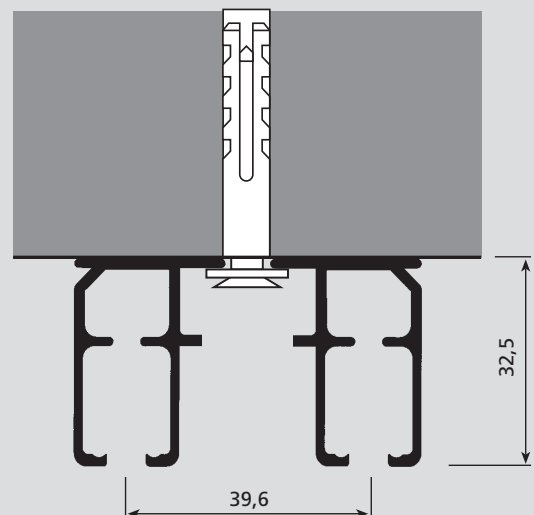

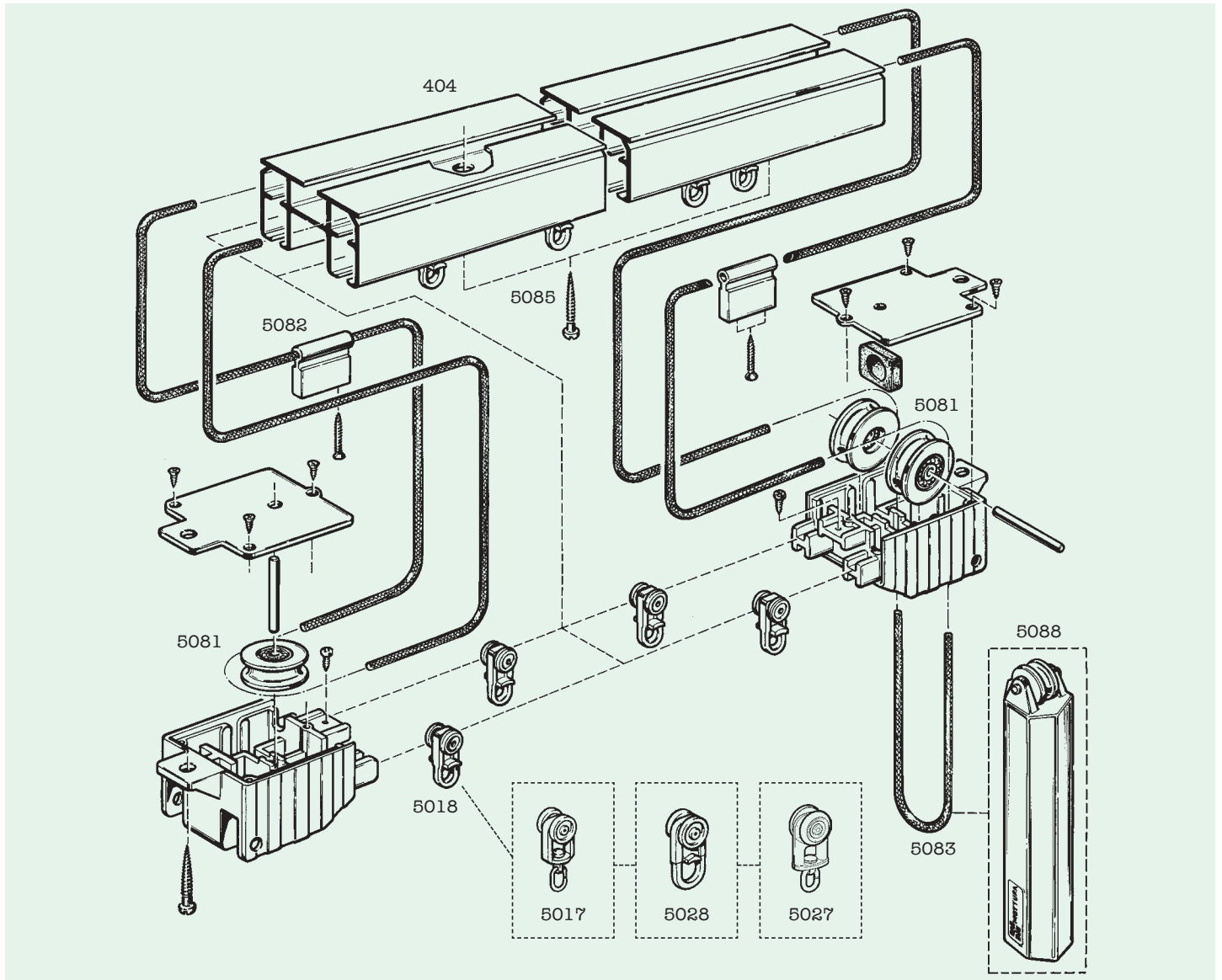

CONFEZIONI CONSIGLATE

A RAPPORTO DI ARRICCIATURA
THE SPACE BETWEEN THE PLEATS
RAPPORT DE FRUNCIDO
RELAÇÃO DE FRANZIDO
INDIQUE LA DISTANCE ENTRE PLUS
GIBT DEN RAFFRAPPORT AN
GEEFT DE AFSTAND TUSSEN DE PLOOIEN AAN
ВИД ДРАПИРОВКИ

SUGGESTED STYLES OF CURTAINS
TIPOS DE CONFECCIÓN
TIPOS DE CORTINAS ACONSELHADOS
CONFECTION CONSEILLÉE
EMPFOHLENE VORHANGBÄNDER
AANBEVOLEN CONFECTIE
МОДЕЛЬ

B NASTRO - TAPE
CINTA - FITA
GALON - BAND
ЛИНТА - ЛЕНТА

	A	B
	1:2	art. 776 - h 80 mm art. 795/... - h 80 mm

INGOMBRI

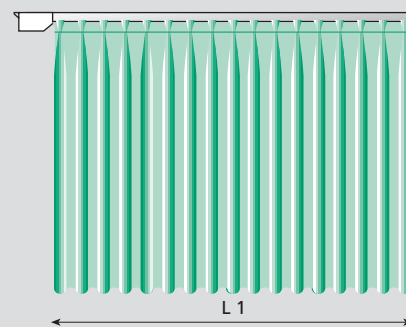

OVERALL DIMENSIONS
ESPESORES
DIMENSÃO
ENCOMBREMENT
RAUMBEDARF
PAKKET
ГАБАРИТЫ

