

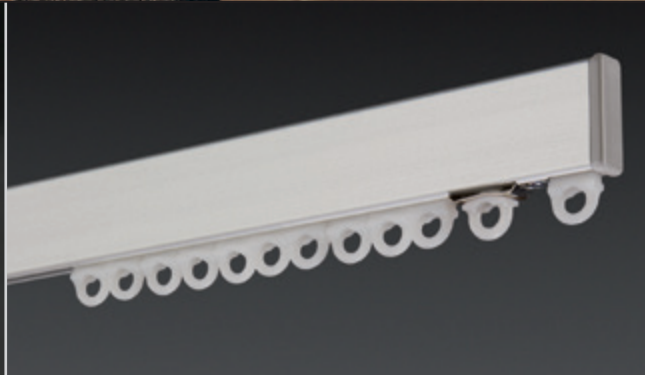

2.1.8

# Spin\_417

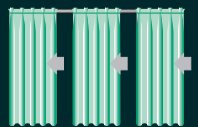
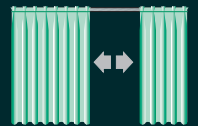
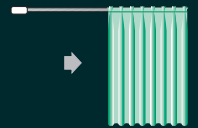
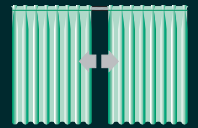

1:1

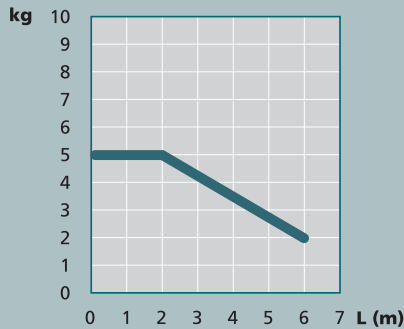

USE

UTILIZZO - USE - USO  
USO - UTILISATION - ANWENDUNG  
GEBRUIK - ИСПОЛЬЗОВАНИЕ

#### SISTEMA PER TENDE ARRICCIATE INDICATO PER USO DOMESTICO O PER SOSPENSIONE QUADRI

Azionamento a strappo o con asta tiratenda. Indicato per tendaggi L 600 cm max ed H 300 cm di peso non superiore a 2 kg.  
Uso sospensione quadri: max 6 kg/m e max 1,5 kg/gancio (4359)  
L'apertura della tenda può essere centrale, laterale, multipla o asimmetrica. Il sistema è indicato per installazioni a soffitto, a parete ed in libera sospensione.  
Il sistema è curvabile a 90° con raggio minimo 10 cm e centinabile ad ampio raggio.  
Lo scorrimento è garantito da scivoli autolubrificanti in polietilene.

#### DRAPED CURTAIN SYSTEM FOR DOMESTIC USE OR FOR HANGING PICTURES

Hand or hand-drawn rod operated. For use with curtains 600 cm W max. and 300 cm H weighing not more than 2 kg.  
Picture hanging use: 6 kg/m max. and 1.5 kg/hook max. (4359)  
The curtain opening can be central, lateral, multiple or asymmetric.  
The system is suitable for ceiling, wall and free hanging installations.  
The system can be curved through 90° with a minimum radius of 10 cm and with wide radius centring.  
Sliding is guaranteed by self-lubricating polyethylene slides.

#### SISTEMA DE CORTINAS FRUNCIDAS ADECUADO PARA USO DOMÉSTICO O PARA SUSPENSIÓN DE CUADROS

Accionamiento manual o mediante asta tiracortina.  
Adecuado para cortinas de anchura máx. 600 cm y altura máx. 300 cm, de peso hasta 2 kg.  
Uso suspensión cuadros: máx. 6 kg/m y máx. 1,5 kg/gancho (4359).  
La apertura de la cortina puede ser central, lateral, múltiple o asimétrica. Este sistema es adecuado para montajes en techo, en pared o libre suspensión. Sistema curvable en 90° con radio mínimo 10 cm o curvable en amplio ángulo. El deslizamiento se efectúa mediante correderas deslizantes autolubricadas de polietileno.

#### SISTEMA PARA CORTINAS FRANZIDAS INDICADO PARA USO DOMÉSTICO OU SUSPENSÃO DE QUADROS

Accionamento à mão ou com haste-guia. Indicado para cortinas com largura máxima de 600 cm, altura 300 cm e peso não superior a 2 kg.  
Uso suspensão de quadros: máx 6 Kg/m e máx 1,5 kg/gancho (4359).  
A abertura da cortina pode ser central, lateral, múltipla ou assimétrica. O sistema é indicado para instalações no tecto, na parede e em suspensão livre. O sistema pode ser curvado a 90° com raio mínimo de 10 cm e curvado com raio amplo. O deslizamento é garantido por deslizadores de polietileno autolubrificantes.

#### SYSTÈME POUR RIDEAUX DRAPÉS INDIQUÉ POUR USAGE DOMESTIQUE OU POUR SUSPENSION DE TABLEAUX

Actionnement à tirage avec ou sans tringle. Préconisé pour rideaux L 600 cm max. et H 300 cm d'un poids maximum de 2 kg.  
Utilisation suspension tableaux: Max 6 kg/m et Max 1,5 kg/crochet (4359).  
L'ouverture du rideau peut être centrale, latérale, multiple ou asymétrique. Le système est approprié pour installation au plafond, de face et suspendu. Le système peut être cintré à 90° avec rayon minimum de 10 cm et grand rayon. Le coulissement est assuré par glissières autolubrifiantes en polyéthylène

#### VORHANGSYSTEM FÜR DEN PRIVATEN HAUSHALT ODER ZUM AUFHÄNGEN VON BILDERN

Schleudern oder mit Schuderstab. Für Gardinen mit max. L 600 cm und H 300 cm, Gewicht höchstens 2 kg.  
Zum Aufhängen von Bildern: höchstens 6 kg/m und höchstens 1,5 kg/Haken (4359).  
Mögliche Öffnungsarten: 2-teilig, einteilig, mehrteilig oder asymmetrisch  
Das System ist für Decken- und Wandmontage und für freihängende Montage geeignet.  
Das System kann im 90°-Winkel mit kleinstem Kurvenradius von 10 cm und weitem Kurvenradius gebogen werden.  
Selbstschmierende Polyethylenleiter gewährleisten einwandfreies Gleiten.

#### GORDIJNRAIL VOOR PRIVAAT GEBRUIK EN VOOR SCHILDERIJ OPHANGING

Bediening met de hand of met trekstang. Geschikt voor gordijnen tot 6 m lang, 3 m hoog met een maximum gewicht tot 2 kg.  
Gebruik voor schilderij ophanging : max 6 kg/m en 1,5 kg/haak n. 4359  
Het openen van het gordijn kan centraal, lateraal, meervoudig of asymmetrisch. Het systeem is geschikt voor bevestiging tegen plafond of muur met steunen.  
Het systeem kan verbogen worden op 90° (minimum straal 10 cm) of op grote straal. Het glijden wordt verzekerd door zelfsmurende polyethyleen glijders.

#### СИСТЕМА ДРАПИРОВАННЫХ ШТОР, РЕКОМЕНДОВАНА ДЛЯ БЫТОВОГО ПРИМЕНЕНИЯ ИЛИ ДЛЯ ПОДВЕШИВАНИЯ КАРТИН

Привод в действие вручную или штангой. Рекомендуется для штор Д. 600 см макс. и В. 300 см с весом не более 2 кг.  
Использование для подвешивания картин: макс. 6 кг/м и макс. 1,5 кг/крюк (4359). Открытие шторы может быть центральным, боковым, в нескольких точках и несимметричным. Эта система рекомендована для потолочной, настенной установки или для свободного подвешивания. Эта система может поворачивать на 90° с минимальным радиусом 10 см и с большим радиусом. Движение осуществляется посредством самосмазывающихся полозков из полиэтилена.



2.1.10

# Spin\_417



## CARATTERISTICHE TECNICHE - SPECIFICATIONS CARACTERÍSTICAS - CARACTERÍSTICAS - CARACTÉRISTIQUES EIGENSCHAFTEN - KARAKTERISTIEKEN - ХАРАКТЕРИСТИКИ

- Profilo in lega d'alluminio estrusa 6060 T6 UNI 8278
  - Larghezza 8 mm; Altezza 22 mm
  - Canale di scorrimento 4,5 mm
  - Raggio di curvatura minima:  
curve a 90°: 10 cm  
curve ad ampio raggio: 50 cm
  - Finitura superficiale:  
verniciatura poliester bianco RAL 9016  
verniciatura poliester nero RAL 9005  
anodizzato argento - oro - bronzo
  - Accessori in acetica autolubrificante
- 
- 6060 T6 UNI 8278 extruded aluminium alloy track
  - Width 8 mm; Height 22 mm
  - Sliding channel 4.5 mm
  - Minimum radius of curvature:  
90° curves: 10 cm  
wide radius curves: 50 cm
  - Surface finish:  
RAL 9016 white polyester paint  
RAL 9005 black polyester paint  
silver - gold - bronze anodised
  - Self-lubricating acetylic accessories
- 
- Perfil en aleación de aluminio extruido 6060 T6 UNI 8278
  - Anchura 8 mm - Altura 22 mm
  - Canal de deslizamiento 4,5 mm
  - Radio de curvatura mínima:  
curvas en 90°: 10 cm  
curvas de amplio ángulo: 50 cm
  - Acabados de la superficie:  
pintura poliéster blanca RAL 9016  
pintura poliéster negra RAL 9005  
anodizado plata - oro - bronce
  - Accesorios de acetálico autolubrificante
- 
- Perfil de liga de alumínio extrudido 6060 T6 UNI 8278
  - Largura 8 mm; Altura 22 mm
  - Calha de deslizamento 4,5 mm
  - Raio de curvatura mínimo:  
curvas de 90°: 10 cm - curvas de raio amplo: 50 cm
  - Acabamento superficial:  
tinta de poliéster branca RAL 9016  
tinta de poliéster preta RAL 9005  
anodizado prateado - dourado - bronze
  - Acessórios de resina acetálica autolubrificante



## CARATTERISTICHE TECNICHE - SPECIFICATIONS CARACTERÍSTICAS - CARACTERÍSTICAS - CARACTÉRISTIQUES EIGENSCHAFTEN - KARAKTERISTIEKEN - ХАРАКТЕРИСТИКИ

- Profil en alliage d'aluminium extrudé 6060 T6 UNI 8278
  - Largeur 8 mm; Hauteur 22 mm
  - Rail de coulissement 4,5 mm
  - Rayon minimum:  
courbes à 90°: 10 cm  
courbes à grand rayon: 50 cm
  - Finition superficielle:  
peinture polyester blanc RAL 9016  
peinture polyester noir RAL 9005  
anodisé argent - or - bronze
  - Accessoires en résine d'acétal autolubrificante
- 
- Profil aus extrudierter Alu-Legierung 6060 T6 UNI 8278
  - Breite 8 mm; Höhe 22 mm
  - Laufkanal 4,5 mm
  - Kleinster Biegeradius:  
90°-Kurven: 10 cm  
Kurven mit großem Radius: 50 cm
  - Oberflächen-Finish:  
Polyesterlackierung Weiß RAL 9016  
Polyesterlackierung Schwarz RAL 9005  
Alu eloxiert - Messing - Bronze
  - Zubehör aus selbstschmierendem Acetal
- 
- Profiel in geëxtrudeerde aluminium legering 6060 T6 UNI 8278
  - Breedte 8 mm; hoogte 22 mm
  - Glijkanaal 4,5 mm
  - Minimum straal van verbuiging op 90°: 10 cm  
op grote straal: 50 cm
  - Oppervlaktebehandeling : polyesterlak wit RAL 9016  
geanodiseerd zilver, brons of goudkleur
  - Onderdelen in zelfsmierend acetyl
- 
- Профиль из экструдированного алюминиевого сплава  
6060 T6 UNI 8278
  - Ширина 8 мм; Высота 22 мм
  - Желоб 4,5 мм
  - Минимальный радиус поворота:  
повороты 90°: 10 см  
повороты с большим радиусом: 50 см
  - Отделка поверхности:  
полиэфирная окраска в белый цвет RAL 9016  
полиэфирная окраска в черный цвет RAL 9005  
анодирование серебро - золото - бронза
  - Принадлежности из самосмазывающейся  
ацеталовой пластмассы

## INSTALLAZIONE

INSTALLATION  
 INSTALACIÓN  
 INSTALAÇÃO  
 INSTALLATION  
 INSTALLATION  
 INSTALLATIE  
 УСТАНОВКА

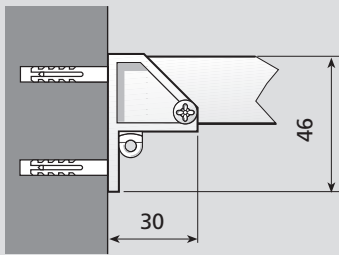

4356

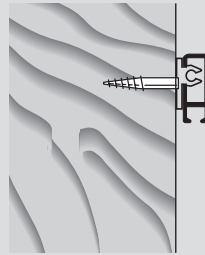

4112

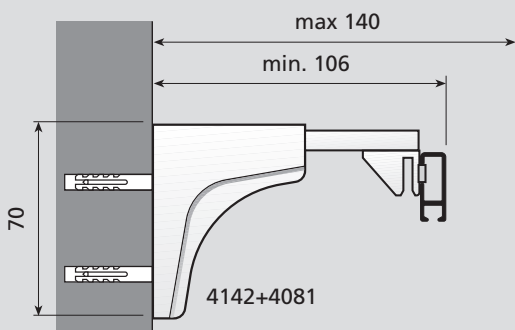

4142+4081

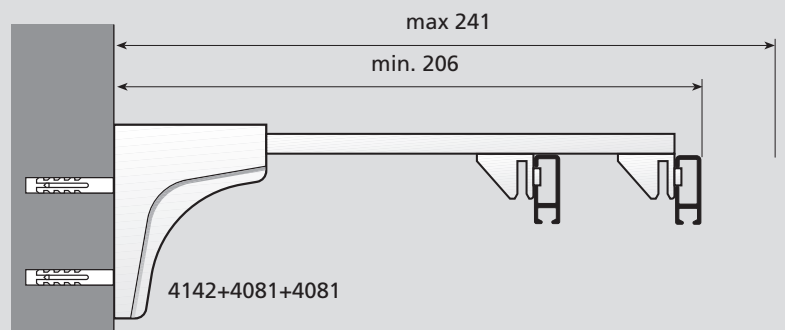

4142+4081+4081

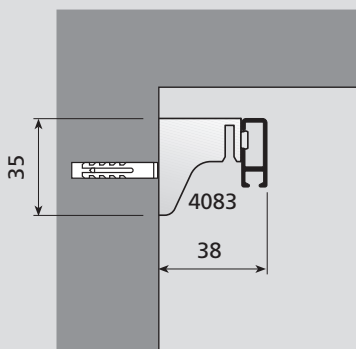

4083

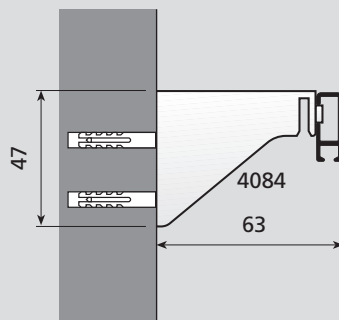

4084

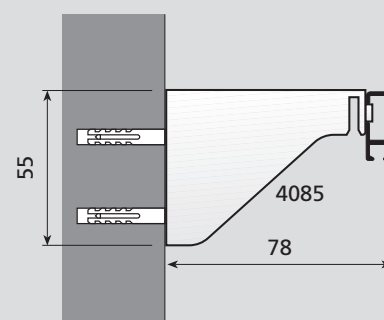

4085

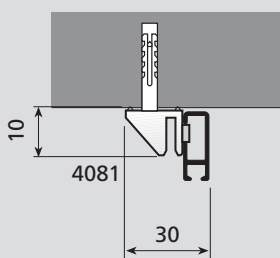

4081

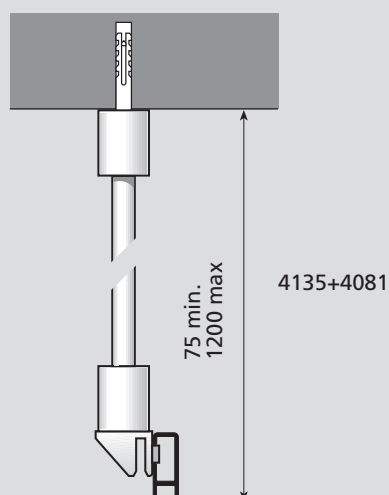

4135+4081

### SISTEMAZIONI - APPLICATION - COLOCACIÓN - APLICAÇÕES MONTAGE - MONTAGE - TOEPASSING - ВАРИАНТЫ УСТАНОВКИ

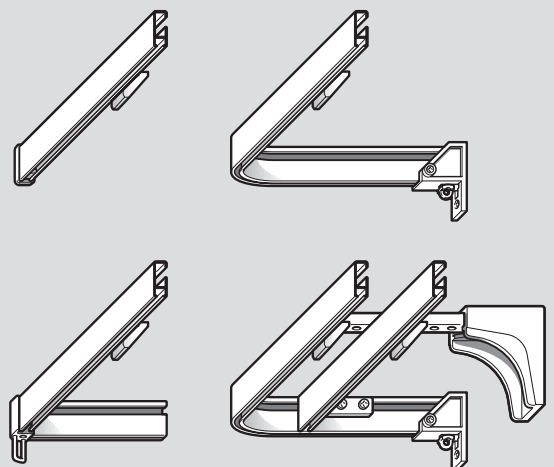



2.1.12

# Spin\_417

## SOSPENSIONE QUADRI

PICTURES HANGING  
 SUSPENSIÓN CUADROS  
 SUSPENSÃO DE QUADROS  
 SUSPENSION CÂDRES BILDER  
 AUFHÄNGUNG  
 SCHILDERIJ OPHANGING  
 ПОДВЕШИВАНИЕ КАРТИН

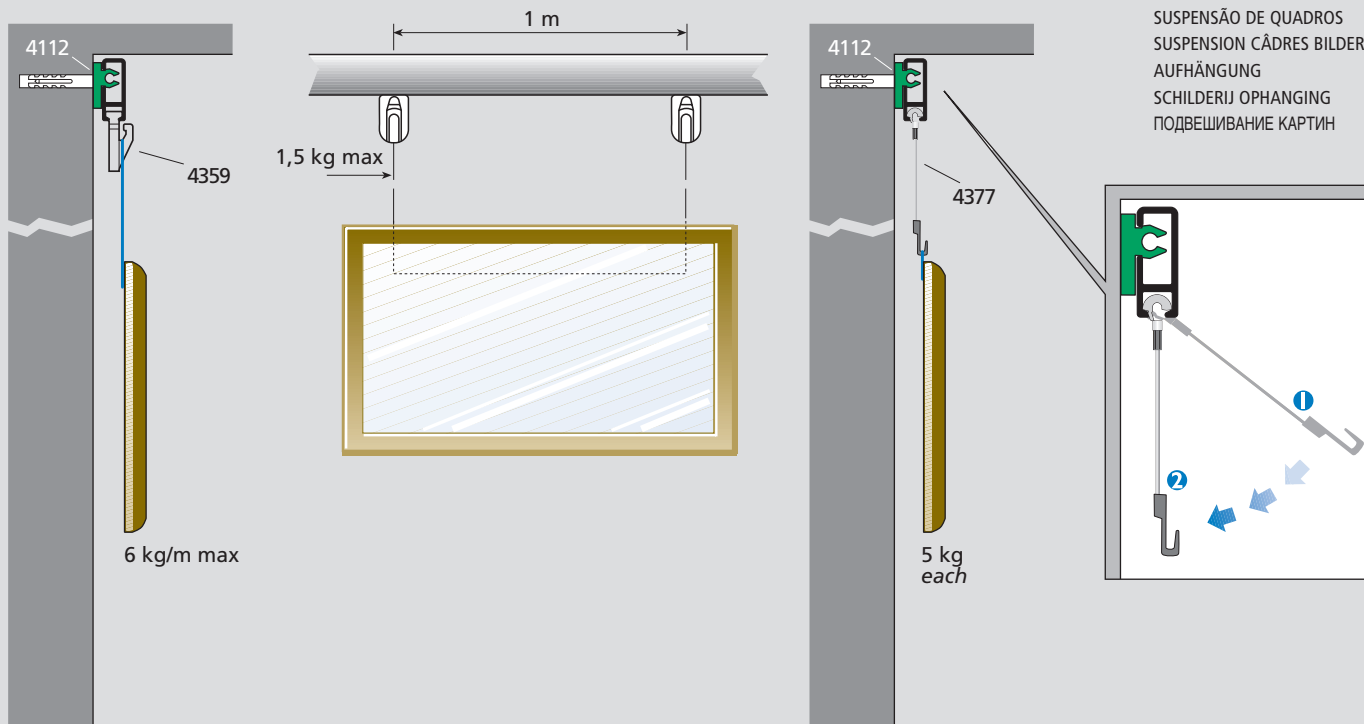

## CURVE

BENDING  
 CURVAS  
 CURVAS  
 COURBAGE  
 BOGEN  
 BUIGEN  
 ИЗГИБ

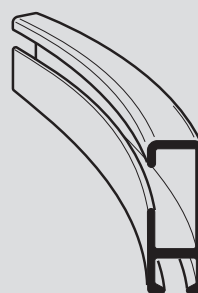
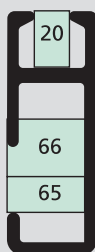
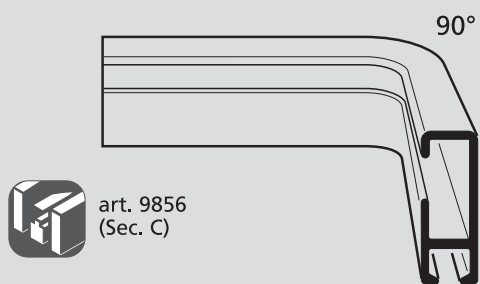

## UTILIZZO

USE  
 USO  
 USO  
 UTILISATION  
 ANWENDUNG  
 GEBRUIK  
 ХАРАКТЕРИСТИКА

