

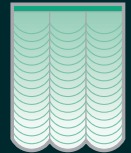

5.1.56

Softbox_467

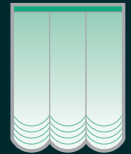
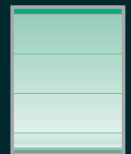
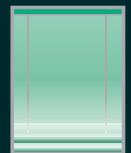

M2net®



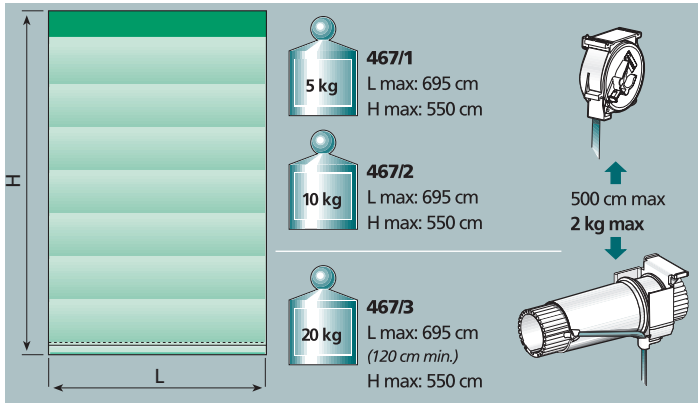
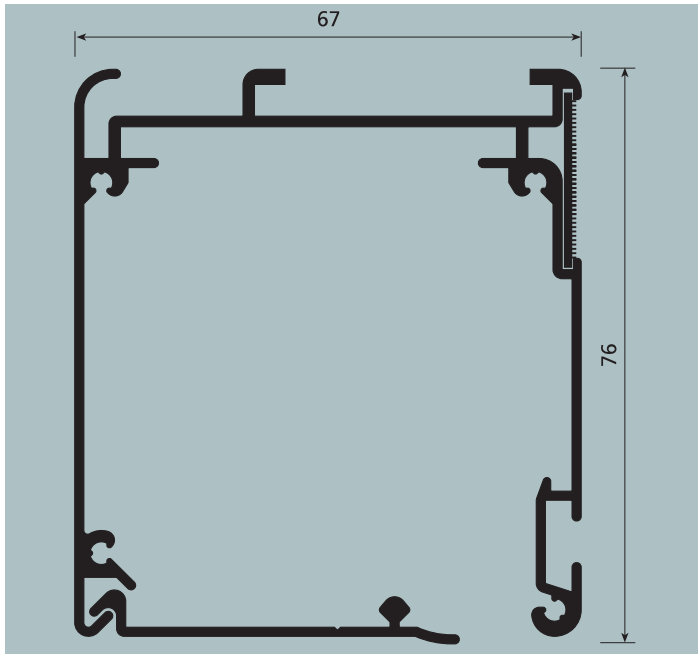

USE UTILIZZO - USE - USO
USO - UTILISATION - ANWENDUNG
GEBRUIK - ИСПОЛЬЗОВАНИЕ

SISTEMA PER TENDE A PACCHETTO A LAVAGGIO RAPIDO DI GRANDI DIMENSIONI, INDICATO PER AMBIENTI DOMESTICI O PROFESSIONALI
Softbox 467/1 azionamento a catenella
Softbox 467/2 azionamento ad arganella
Softbox 467/3 azionamento a motore

Indicato per tendaggi con L max 695 cm ed H max 550 cm di peso non superiore a 20 kg. Il sistema è dotato di cassonetto ispezionabile in alluminio con testate in materiale termoplastico. Il sollevamento avviene tramite roccetti dotati di sgancio per il lavaggio rapido della tenda. Il fissaggio della tenda può avvenire sia mediante Velcro che con scorrevoli. Installazione preferibilmente a soffitto con chiavetta girevole a scomparsa o a parete tramite mensola a sbalzo.

Velocità di salita/discesa:
 - art. 1805M35 - 7 cm/s - 8 kg max.
 - art. 1804M35 - 3,5 cm/s - 20 kg max.

SYSTEM FOR LARGE ROMAN BLINDS, IDEAL FOR HOME OR OFFICE APPLICATIONS

Softbox 467/1 chain-pull action
Softbox 467/2 winch action
Softbox 467/3 motor driven
 Suitable for blinds max L 695 cm and max H 550 cm weight no more than 20 kg. The system is equipped with an aluminium inspection box with ends in moulded plastic. Winding takes place by winders equipped with release mechanism for quick blind cleaning. The blind can be fixed by either velcro or by slides. Preferably ceiling mounted with retractable turning handle or wall mounted by means of extending brackets.

Raising/lowering speed:
 - ref. 1805M35 - 7 cm/s - 8 kg max.
 - ref. 1804M35 - 3,5 cm/s - 20 kg max.

SISTEMA DE ESTORES PLEGABLES DE GRANDES DIMENSIONES (DESMONTAJE RÁPIDO) - ADECUADO PARA AMBIENTES DOMÉSTICOS Y PROFESIONALES

Softbox 467/1 accionamiento mediante cadena
Softbox 467/2 accionamiento mediante manivela
Softbox 467/3 accionamiento motorizado
 Adecuado para cortinas con anchura máx. 695 cm y altura máx. 550 cm, de peso hasta 20 kg. El sistema está provisto de cajón inspeccionable en aluminio con cabezales de material termoplástico. La elevación se efectúa mediante carretes de recogida provistos de desenganche para el desmontaje rápido de la cortina. La fijación de la cortina puede efectuarse mediante velcro o correderas. Instalación preferiblemente en techo con llave giratoria retráctil o en pared mediante ménsulas alargables. Velocidad de subida/bajada:
 - ref. 1805M35 - 7 cm/s - 8 kg max.
 - ref. 1804M35 - 3,5 cm/s - 20 kg max.

SISTEMA PARA CORTINAS TIPO ESTORE DE LAVAGEM RÁPIDA DE GRANDE DIMENSÃO. INDICADO PARA AMBIENTES DOMÉSTICOS OU PROFISSIONAIS
Softbox 467/1 accionável com corrente - Softbox 467/2 accionável com sarilho - Softbox 467/3 accionável com motor

Indicado para cortinados com largura máxima de 695 cm, altura máx. de 550 cm e peso não superior a 20 kg. O sistema é provido de uma caixa de alumínio inspeccionável com tampas terminais de material termoplástico. A elevação é feita por meio de bobines de enrolamento providas de um sistema de desengate, para lavagem rápida da cortina. A fixação da cortina pode ser feita com Velcro ou com corrediças. Instalação no tecto, de preferência, com chaveta giratória ocultável ou na parede com suportes extensíveis. Velocidade de subida/descida:
 - ref. 1805M35 - 7 cm/s - 8 kg max.
 - ref. 1804M35 - 3,5 cm/s - 20 kg max.

SYSTÈME POUR STORE BATEAU À DÉPOSE RAPIDE, DE GRANDES DIMENSIONS, CONÇU POUR LOCAUX RÉSIDENTIELS OU PROFESSIONNELS

Softbox 467/1 actionnement par chaînette
Softbox 467/2 actionnement par treuil
Softbox 467/3 actionnement par moteur
 Conçu pour des stores de L Max 695 cm et H Max 550 cm pour un poids maximum de 20 kg. Le système est doté d'un caisson avec regard d'inspection, en aluminium avec embouts en matériau thermoplastique. Le soulèvement est assuré par pignons d'enroulement, munis d'un dispositif de décrochage pour la dépose rapide du store. Fixation du store par bande Velcro ou par rouleurs. Installation de préférence au plafond sur clavette pivotante escamotable ou murale sur supports. Vitesse d'ouverture/fermeture:
 - art. 1805M35 - 7 cm/s - 8 kg max.
 - art. 1804M35 - 3,5 cm/s - 20 kg max.

SYSTEM FÜR GROß DIMENSIONIERTE, REINIGUNGSFREUNDLICHE RAFFROLLOS, GEEIGNET FÜR WOHN- UND BÜROBEREICHE
Softbox 467/1 mit Kettenzug - Softbox 467/2 mit Spulenzug
Softbox 467/3 mit Motorantrieb

Geeignet für Rollos von max. 695 cm Breite und max. 550 cm Höhe mit einem Gewicht bis zu 20 kg. Das System ist mit einem wartungsfreundlichen Aluminiumkasten mit Seitenverkleidungen aus Kunststoff ausgestattet. Der Aufzug erfolgt über Schnurspulen, mit einer Ausspannvorrichtung für eine problemlose Entfernung und Reinigung der Rollobahn versehen sind. Die Rollobahn kann mit Klettbandern oder Spangen befestigt werden. Deckenmontage vorzugsweise mit einziehbaren Drehhebeln oder Wandmontage mit Überhangstützen. Aufzieh-/Zuziehgeschwindigkeit:
 - art. 1805M35 - 7 cm/s - 8 kg max.
 - art. 1804M35 - 3,5 cm/s - 20 kg max.





5.1.58

Softbox_467

SYSTEEM VOOR SNEL TE WASSEN VOUWGORDIJNEN VAN GROTE AFMETINGEN, GESCHIKT VOOR HUISELIJKE OMGEVINGEN OF WERKOMGEVINGEN

Softbox 467/1 bediening met kettinkje

Softbox 467/2 bediening met lier - Softbox 467/3 bediening met motor

Geschikt voor gordijnen met L max. 695 en H max. 550 cm met een gewicht van niet meer dan 20 kg. Het systeem is voorzien van een inspecteerbare bak van aluminium met zijafdichtingen van thermoplastisch materiaal. Het optrekken gebeurt door middel van haspels voorzien van ontgrendelmechanismen voor het snel wassen van het gordijn. Het gordijn kan zowel met klittenband als met looprolletjes bevestigd worden. Installatie bij voorkeur op het plafond met verzonken draaibare spie of op de wand door middel van overhangende consoles. Snelheid optrekken/neerhalen:

- art. 1805M35 - 7 cm/s - 8 kg max.

- art. 1804M35 - 3,5 cm/s - 20 kg max.

СИСТЕМА ДЛЯ РИМСКИХ ШТОР БОЛЬШИХ РАЗМЕРОВ С ВОЗМОЖНОСТЬЮ БЫСТРОГО СНЯТИЯ ШТОРЫ, ПРЕДНАЗНАЧЕНА ДЛЯ БЫТОВЫХ И ОФИСНЫХ ПОМЕЩЕНИЙ

Softbox 467/1 действие цепочкой

Softbox 467/2 действие стандартной ручной лебедкой

Softbox 467/3 приведением в действие моторо

Предназначена для штор с Д.макс. = 695 см и В.макс. = 550 см, весом не более 20 кг. Система закрыта алюминиевым боксом с легким доступом с заглушками из термопластика.

Подъем штор осуществляется с помощью специальных наматывающих бобин с механизмом для быстрого снятия шторы. Штора может быть закреплена или с помощью липучки, или с помощью бегунков. Установка предпочтительно на потолок с помощью убирающегося вращающегося ключа или на стены с помощью консолей и кронштейнов.

Скорость поднятия/опускания шторы:

- арт. 1805M35 - 7 cm/s - 8 kg max.

- арт. 1804M35 - 3,5 cm/s - 20 kg max.



CARATTERISTICHE TECNICHE - SPECIFICATIONS CARACTERÍSTICAS - CARACTERÍSTICAS - CARACTÉRISTIQUES EIGENSCHAFTEN - KARAKTERISTIEKEN - ХАРАКТЕРИСТИКИ

- Cassonetto in lega d'alluminio estrusa 6060 T6 UNI 8278
- Larghezza 67 mm; Altezza 76 mm
- Motore 230 Vac / 140 W con fincorsa elettro-meccanico incorporato
- Finitura superficiale: verniciatura poliester bianco RAL 9016
- Rocchetti predisposti per lavaggio rapido della tenda
- Peso fondotenda in lega d'alluminio UNI 6060 da 4x40 mm

- Box in 6060 T6 UNI 8278 extruded aluminium alloy
- Width 67 mm; Height 76 mm
- Motor 230 Vac / 140 W with built-in, electro-mechanical limit switch
- Surface finish: Ral 9016 painted white polyester
- Winders designed for quick blind cleaning
- Bottom rail weight in 4x40 mm UNI 6060 aluminium alloy

- Cajón en aleación de aluminio extrudido 6060 T6 UNI 8278
- Anchura 67 mm; Altura 76 mm
- Motor 230 Vca / 140 W con final de carrera electromecánico incorporado
- Acabado de la superficie: pintura poliéster blanco RAL 9016
- Carretes de recogida predisuestos para el desmontaje rápido de la cortina
- Elemento inferior de la cortina en aleación de aluminio UNI 6060 de 4x40 mm

- Caixa de liga de alumínio extrudido 6060 T6 UNI 8278
- Largura 67 mm; Altura 76 mm
- Motor de 230 Vca / 140 W com limite de curso electro-mecânico incorporado
- Acabamento superficial: tinta de poliéster branca RAL 9016
- Bobines de enrolamento preparadas para lavagem rápida da cortina



CARATTERISTICHE TECNICHE - SPECIFICATIONS CARACTERÍSTICAS - CARACTERÍSTICAS - CARACTÉRISTIQUES EIGENSCHAFTEN - KARAKTERISTIEKEN - ХАРАКТЕРИСТИКИ

- Peso para fundo de cortina de liga de alumínio UNI 6060, de 4x40 mm
- Caisson en alliage d'aluminium extrudé 6060 T6 UNI 8278
- Largeur 67 mm; Hauteur 76 mm
- Moteur 230 Vca / 140 W avec fin de course électromécanique incorporé
- Finition superficielle: peinture polyester blanc RAL 9016
- Pignons d'enroulement conçus pour une dépose rapide du store
- Poids de tension du rideau en alliage d'aluminium UNI 6060 de 4x40 mm

- Rollokasten aus fließgepresster Alu-Legierung 6060 T6 UNI 8278
- Breite 67 mm; Höhe 76 mm
- Motor 230 VAC / 140 W mit eingebautem elektro-mechanischem Endschalter
- Oberflächenfinish: Polyesterlackierung Weiß RAL 9016
- Schnurspulen mit Ausspannvorrichtung für die problemlose Entfernung der Rollobahn
- Unterrohr aus Alu-Legierung UNI 6060, 4x40 mm

- Bak van geëxtrudeerde aluminiumlegering 6060 T6 UNI 8278
- Breedte 67 mm; Hoogte 76 mm
- Motor 230 Vac / 140 W met ingebouwde elektromechanische eindschakelaar
- Oppervlakteafwerking: lakwerk wit polyester RAL 9016
- Haspels voorbereid voor snel wassen van het gordijn
- Gewicht onderaan gordijn van aluminiumlegering UNI 6060 van 4x40 mm

- Профиль из экструдированного алюминиевого сплава 6060 T6 8278
- Длина 67 мм; Высота 76 мм
- Мотор 230 Vac / 140 W с встроенным конечным выключателем
- Отделка поверхности: полиэфирная окраска в белый цвет RAL 9016
- Наматывающие бобины оборудованы механизмом для быстрого снятия штор
- Утяжелитель из алюминиевого сплава UNI 6060, 4x40 мм

INGOMBRI

OVERALL DIMENSIONS
ESPESORES
DIMENSÃO
ENCOMBREMENT
RAUMBEDARF
PAKKET
ГАБАРИТЫ

	H 1 cm	H 2 cm
	100	23
	150	29
	200	32
	250	38
	300	44
	350	50
	400	56
	450	62
	500	68
	550	74

	H 1 cm	H 2 cm
	100	40
	150	50
	200	60
	250	70
	300	80
	350	90
	400	100
	450	110
	500	120
	550	130



INSTALLAZIONE - INSTALLATION - INSTALACIÓN - INSTALAÇÃO
 INSTALLATION - INSTALLATION - INSTALLATIE - УСТАНОВКА

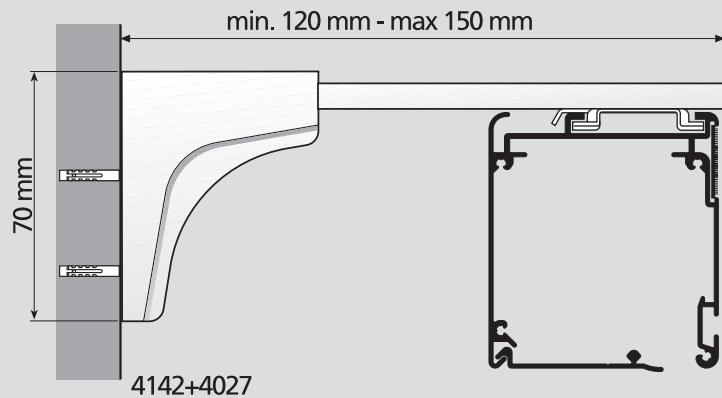
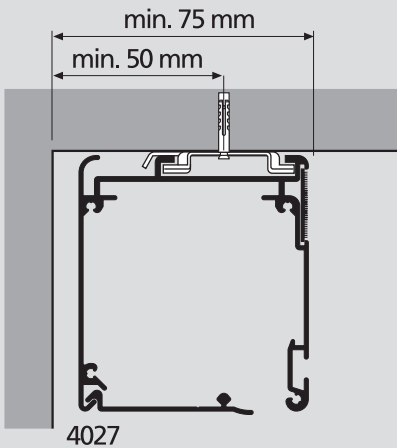

SOFTBOX 467/1/2/3 L cm	4027 (...)	4401	3273
→ 60	2	2	2
61 → 110	3	3	3
111 → 165	4	4	4
166 → 215	5	5	5
216 → 265	6	6	6
266 → 340	7	7	7
341 → 365	8	8	8
366 → 400	9	9	9
401 → 445	10	10	10
446 → 500	11	11	11
501 → 550	12	12	12
551 → 600	13	13	13
601 → 650	14	14	14
651 → 695	15	15	15

INSTALLAZIONE TENDA - CURTAIN FITTING - MONTAJE DE LA CORTINA - MONTAGEM DA CORTINA
 MONTAGE DU RIDEAU - VORHANG MONTAGE - MONTAGE VAN HET GORDIJN - КРЕПЛЕНИЕ ШТОРЫ

• Per garantire la corretta sospensione di tende pesanti è consigliabile l'utilizzo dello scivolo art. 4263 inserito nello specifico canale del profilo art. 467 con l'apposito nastro autoarriante.

• To guarantee that heavy blinds hang properly the use of the slide art. 4263 is recommended, fitted into the dedicated channel on the profile art. 467 with the special self-winding tape.

• A fin de garantir la correcta suspensión de cortinas pesadas se aconseja utilizar la rampa art. 4263, introduciéndola en el respectivo canal del perfil art. 467 con la correspondiente cinta de autofruncido.

• Para garantir a suspensão correcta das cortinas pesadas, é aconselhável utilizar o deslizador art. 4263 inserido na calha específica do perfil, art. 467, com a fita de franzir própria.

• Pour garantir une suspension correcte des rideaux lourds il est conseillé d'utiliser le glisseur art. 4263 enclenché dans la gorge du profilé art. 467 avec galon de fronces spécial.

• Für die richtige Aufhängung von schweren Vorhängen wird die Verwendung des Läuferhakens Art.-Nr. 4263 empfohlen, der in den hierfür vorgesehenen Lauf der Leiste Art.-Nr. 467 mit dem hierfür vorgesehenen Faltenband eingesetzt wird.

• Om een correcte ophanging van zware gordijnen te garanderen, wordt toepassing geadviseerd van de rail art. 4263 die is ingebracht in de specifieke goot van het profiel art. 467 met de speciale zelfplooiende band.

• Для обеспечения правильного движения тяжелых штор необходимо использование ползка арт. 4263, вставленного в специальный канал профиля арт. 467 с самоскручивающейся лентой.

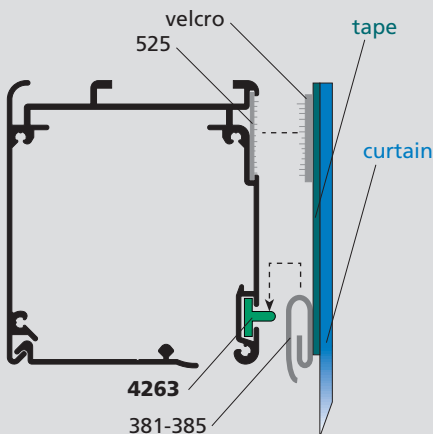

MANUTENZIONE - MAINTENANCE - MANTENIMIENTO - MANUTENÇÃO
 ENTRETIEN - INSTANHALTUNG - ONDERHOUD - УСТАНОВКА

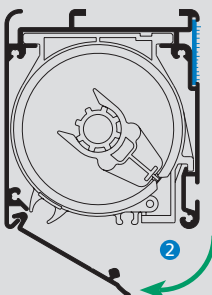
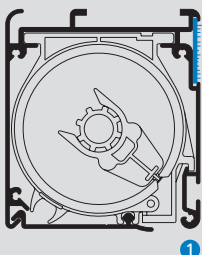

• È possibile effettuare la manutenzione dei componenti del sistema a profilo installato rimuovendo l'apposito inserto estetico.

• Maintenance can be carried out on the system with the profile in place by removing the special cover.

• Es posible efectuar el mantenimiento de los componentes del sistema de perfil instalado retirando para ello el respectivo inserto.

• A manutenção dos componentes do sistema pode ser feita com o perfil montado, removendo o remate estético próprio.

• Pour effectuer l'entretien des composants du système à profilé installé, il suffit de retirer l'insert de finition inférieur du caisson.

• Die Instandhaltung der Systemkomponenten ist bei angebautem Profil nach Entfernung des unteren Ziereinsatzes am Rollokasten möglich.

• Het is mogelijk om de componenten van het geïnstalleerde profielsysteem te onderhouden door het speciale esthetische inzetstuk aan de onderkant van de bak te verwijderen.

• Для установки всех компонентов системы в профиль необходимо открыть специальную крышку

SOFTBOX 467/1 E 467/2 - LAVAGGIO - WASHING - LAVADO - LAVAGEM - LAVAGE - WASCHEN - WASSEN - ЧИСТКА

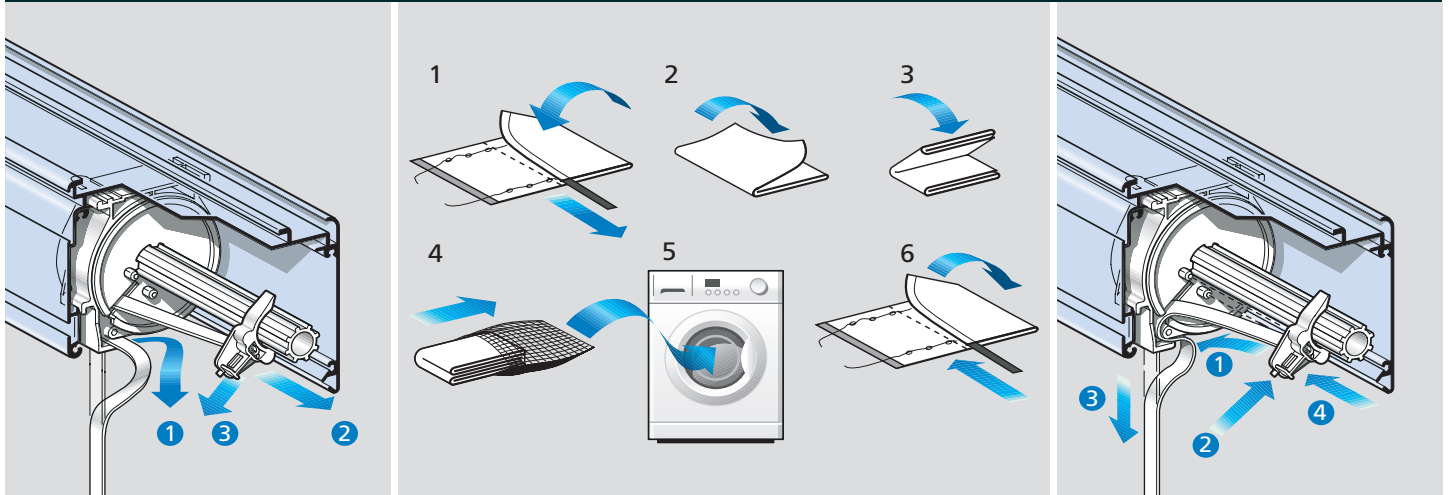

SOFTBOX 467/3 - LAVAGGIO - WASHING - LAVADO - LAVAGEM - LAVAGE - WASCHEN - WASSEN - ЧИСТКА

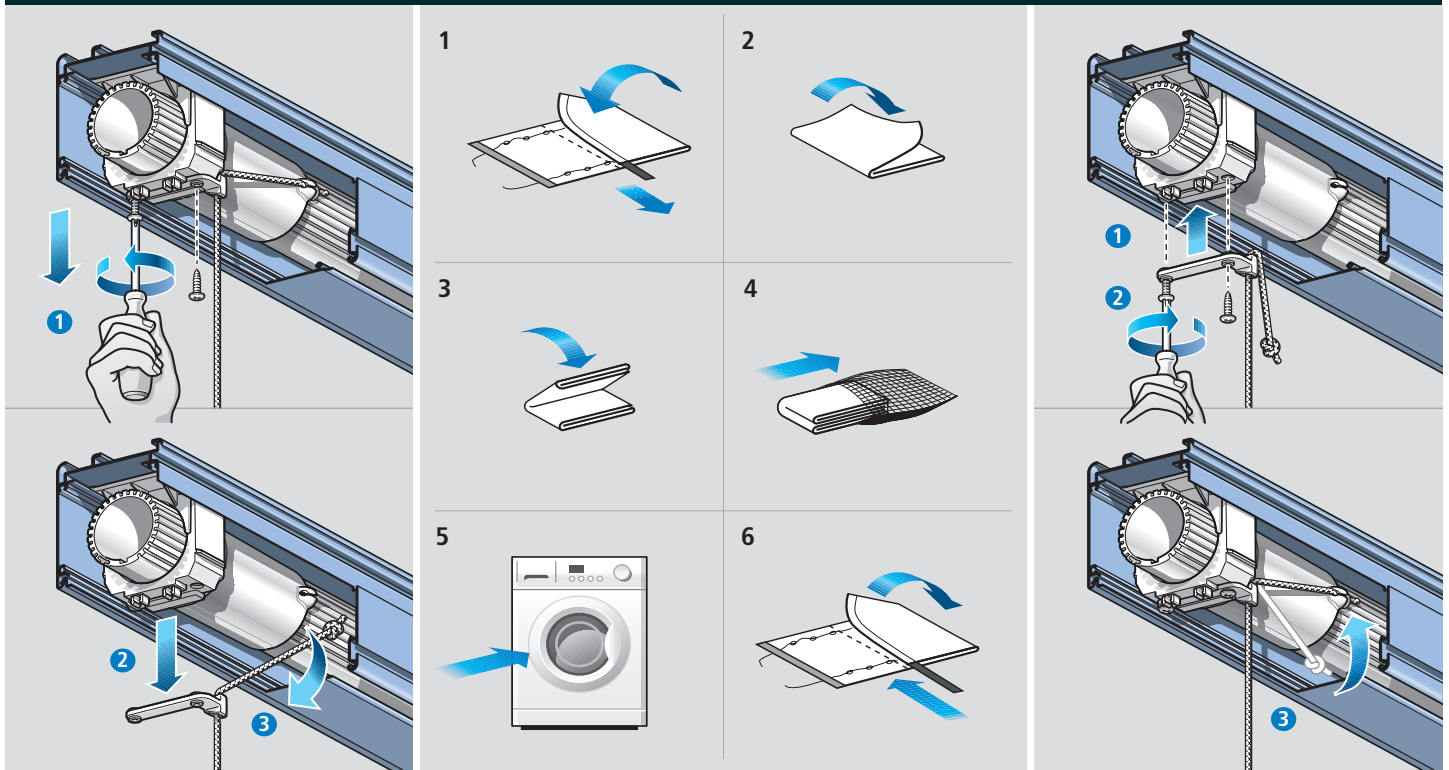

- ▶ **M2NET** è un programma specifico sviluppato per il comando di uno o più sistemi per tendaggi azionati a motore. M2net rende possibile, collegandoli tra loro ed azionandoli con gli stessi comandi, il funzionamento dei sistemi a motore Mottura
- ▶ The **M2NET** program was specifically created to operate multiple motor-driven curtains in a network. With M2net, you can connect the Mottura motor systems and operate them all with the same controls
- ▶ **M2NET** es un programa específico desarrollado para el accionamiento en red de diversos sistemas de cortinaje con motor. M2net permite el funcionamiento de sistemas con motores Mottura conectando los entre sí y accionándolos mediante los mismos mandos
- ▶ **M2NET** é um programa expressamente concebido para comandar um ou vários sistemas de cortinados com motor. Com M2net pode ligar sistemas de motor Mottura entre si e accioná-los todos com os mesmos comandos
- ▶ Le programme M2net est spécialement prévu pour la commande de plusieurs systèmes électriques. Avec **M2NET**, vous pouvez connecter plusieurs moteurs avec les mêmes commandes
- ▶ **M2NET** ist ein spezielles Programm für die Ansteuerung mehrerer, mit einandernetzter Vorhangsysteme mit Motor. M2net ermöglicht den Betrieb der Mottura Motorsysteme die miteinander vernetzt und über die selben Befehlseinrichtungen betätigt werden
- ▶ Het programma **M2NET** is speciaal ontwikkeld om meerdere elektrische systemen in een netwerk te bedienen. Met m2net kan men meerdere motoren op een zelfde bediening schakelen
- ▶ **M2NET** - программа, специально разработанная для управления одной и более системами для с мотором. M2Net даёт возможность подключать все системы Моттура между собой управлять ими с одного пульта.





COMANDI A DISTANZA - REMOTE CONTROLS - MANDOS A DISTANCIA - ENCOMENDA A DISTÂNCIA
 COMMANDE À DISTANCE - FERNKONTROLLE - AFSTANDBEDIENING - ПУЛЬТ УПРАВЛЕНИЯ

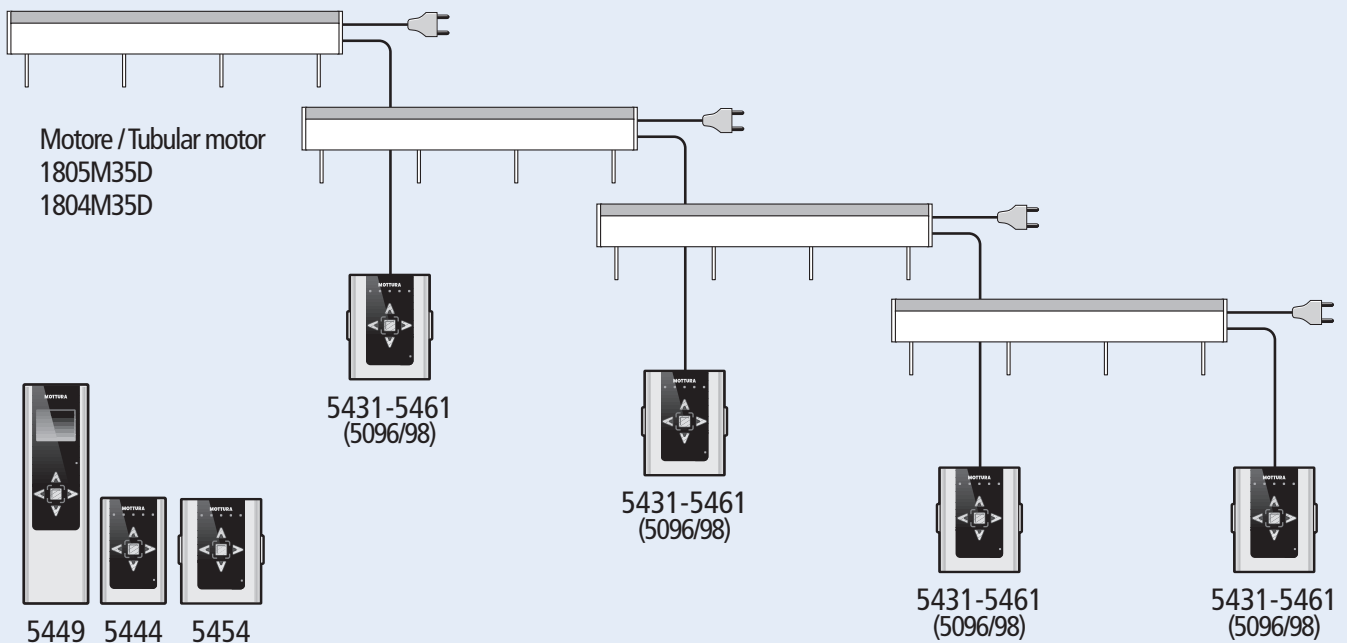
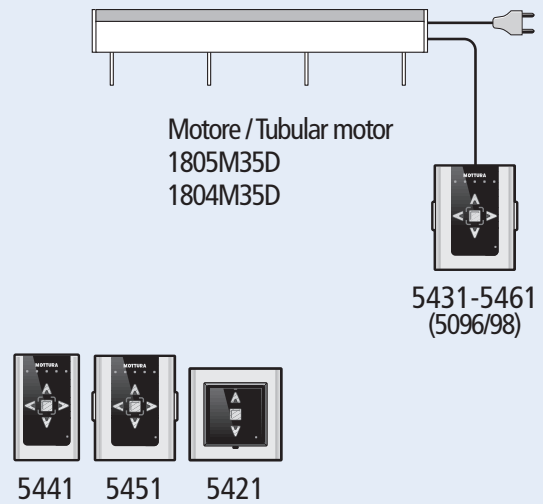
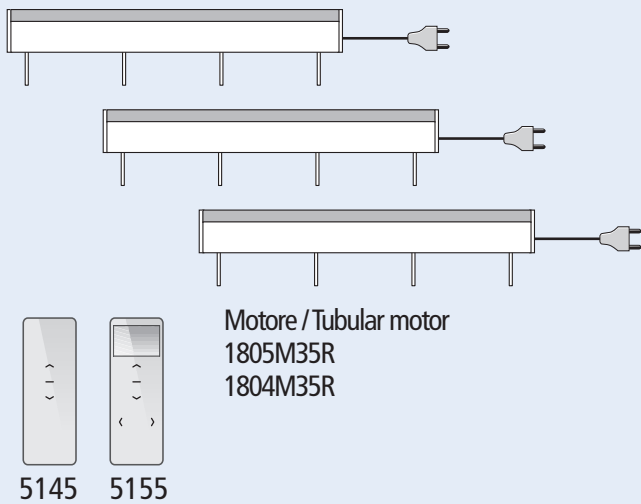
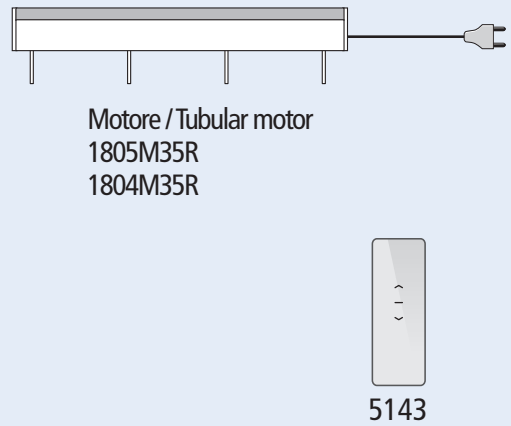
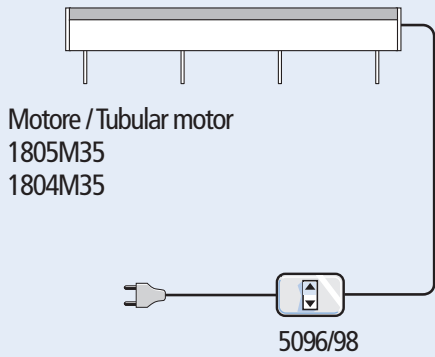



5.1.62

Softbox_467

SOFTBOX 467/1 E 467/2

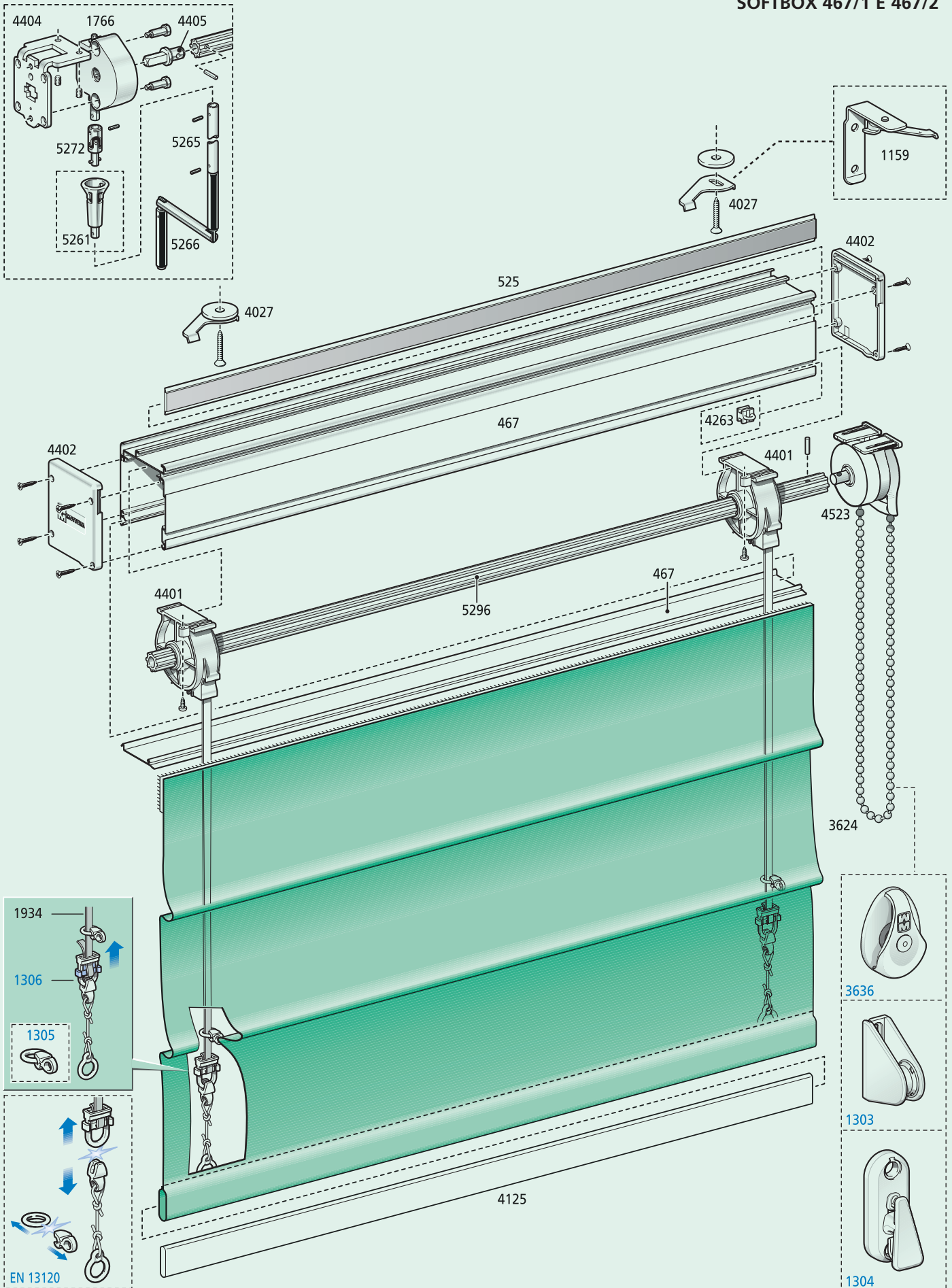

Softbox_467



5.1.63

SOFTBOX 467/3

