

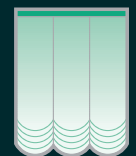

5.1.64

# Qbox\_453

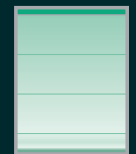

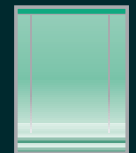
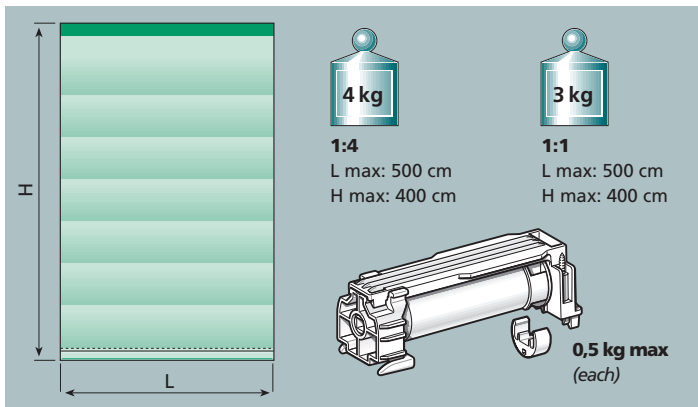
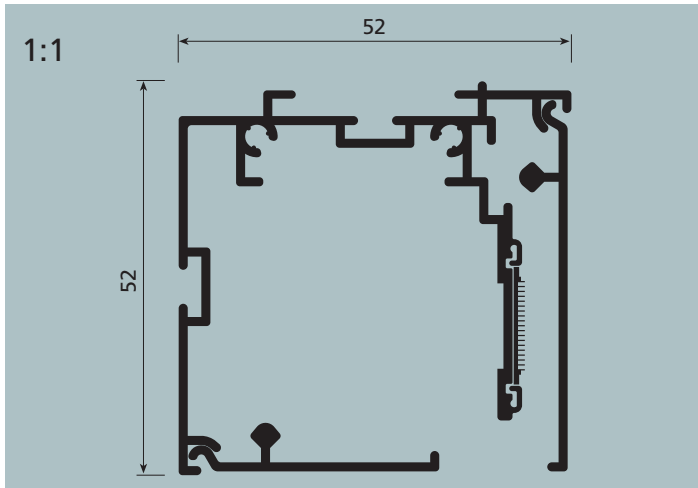

**USE**

UTILIZZO - USE - USO  
USO - UTILISATION - ANWENDUNG  
GEBRUIK - ИСПОЛЬЗОВАНИЕ

## SISTEMA DI DESIGN PER TENDE A PACCHETTO INDICATO PER AMBIENTI DOMESTICI O PROFESSIONALI

Azionamento con frizione demoltiplicata (1:4); Indicato per tendaggi con L max 500 cm ed H max 400 cm di peso non superiore a 4 kg.

Azionamento con frizione diretta (1:1); Indicato per tendaggi con L max 500 cm ed H max 400 cm di peso non superiore a 3 kg.

Il sistema è dotato di cassonetto in alluminio con testate in materiale termoplastico antiurto. Il sollevamento avviene tramite rocchetti azionati da un meccanismo a frizione su cui si agisce tramite una catenella che determina il posizionamento della tenda.

I rocchetti avvolginastro sono dotati di sgancio per la rapida rimozione della tenda. Installazione a soffitto, a parete ed in sospensione.

## SYSTEM THAT HAS A STRONG DESIGN FEATURES FOR ROMAN BLINDS SUITABLE FOR DOMESTIC AND COMMERCIAL APPLICATIONS

Direct gear or geared-down clutch (1:4) action; Suitable for blinds max L 500 cm and max H 400 cm weight no more than 3 Kg in direct gear operating or 4 kg in geared down version.

The system is equipped with an aluminium box with ends in impact resistant moulded plastic. The winding operation is due to the spools driven by a clutch mechanism operated by a chain-pull that determines the position of the blind. The winders are equipped with a release mechanism for quick blind removal. Ceiling, wall and in suspension installation.

## SISTEMA DE DISEÑO PARA ESTORES PLEGABLES, ADECUADO PARA AMBIENTES DOMÉSTICOS Y PROFESIONALES

Accionamiento mediante freno desmultiplicado (1:4) y directo para cortinas con anchura máx. 500 cm y altura máx. 400 cm. de peso hasta

4 kg. para sistemas con freno desmultiplicado y de peso hasta 3 kg. para sistemas directo. El sistema está provisto de un cajón de aluminio con cabezales de material termoplástico endurecido. La elevación se efectúa mediante poleas de recogida de cinta accionados por un mecanismo de embrague en el que se actúa mediante una cadena que determina el posicionamiento de la cortina. Los carretes de recogida de cinta están provistos de desenganche para la rápida desmontaje de la cortina. Instalación en techo, pared o en suspensión.

## SISTEMA DE DESENHO PARA CORTINAS TIPO ESTORE INDICADO PARA AMBIENTES DOMÉSTICOS OU PROFISSIONAIS

Accionamento com embraiagem desmultiplicada na proporção de (1:4); Indicado para cortinados com larg. máx de 500 cm, alt máx. de 400 cm e peso não superior a 4 kg.

Accionamento com embraiagem directa (1:1); Indicado para cortinados com larg. máx de 500 cm, alt máx. de 400 cm e peso não superior a 3 kg. O sistema é provido de uma caixa de alumínio com tampas terminais de material termoplástico anti-choque. A elevação é feita por bobines de enrolamento frontais accionadas por um mecanismo de embraiagem no qual se actua por meio de uma corrente que determina a posição da cortina. As bobines são providas de um sistema de desengate para remoção rápida da cortina. Instalação no tecto ou na parede com suportes salientes próprios.

## SYSTÈME DESIGN POUR STORES BATEAU CONÇU POUR LOCAUX RÉSIDENTIELS ET PROFESSIONNELS

Actionnement par embrayage démultiplié (1:4). Conçu pour stores de L Max 500 cm et H Max 400 cm pour un poids maximum de 4 kg.

Actionnement par embrayage direct (1:1). Conçu pour stores de L Max 500 cm et H Max 400 cm pour un poids maximum de 3 kg.

Le système est muni d'un caisson en aluminium avec embouts en matériau thermoplastique anti-choq. Le soulèvement est assuré par pignons d'enroulement, actionnés par un mécanisme à embrayage commandé par chaînette, qui détermine la position du store.

Les pignons d'enroulement sont dotés d'un dispositif de décrochage pour la dépose rapide du store. Installation au plafond ou murale sur supports spéciaux.

## KOMPAKTES, FORMSCHÖNES RAFFROLLOSYSTEM, GEEIGNET FÜR WOHN- UND BÜROBEREICHE

Betätigung mit untersetzter Kupplung (1:4) für Rollos B max. 500 cm und H max. 400 cm, Gewicht max. 4 kg.

Betätigung mit Direktkupplung (1:1) für Rollos B max. 500 cm und H max. 400 cm, Gewicht max. 3 kg.

Das System ist mit einem Aluminiumkasten mit Seitenverkleidungen aus stoßfesten Kunststoffteilen ausgestattet. Der Aufzug erfolgt über Schnurspulen, die von einem sehr leisen.

Kupplungsmechanismus betätigt werden, der von der Zugkette angetrieben wird, mit der die Arretierposition des Rollos bestimmt wird. Die Schnurspulen sind mit einer Ausspannvorrichtung für eine problemlose Entfernung der Rollobahn versehen. Decken- oder Wandmontage mittels spezieller Abstandsträger.

## DESIGN SYSTEEM VOOR VOUWGORDIJNEN GESCHIKT VOOR HUISELIJKE OMGEVINGEN OF WERKOMGEVINGEN

Bediening met gereduceerde frictie (1:4)

Geschikt voor gordijnen met L max. 500 cm en H max. 400 cm met een gewicht van niet meer dan 4 kg.

Bediening met directe frictie (1:1). Geschikt voor gordijnen met L max. 500 cm en H max. 400 cm met een gewicht van niet meer dan 3 kg.

Het systeem is voorzien van een aluminium bak met zijafdichtingen van

stootbestendig thermoplastisch materiaal. Het optrekken gebeurt door middel van bandhaspels op kogellagers, bediend door een frictiemechanisme waarop men inwerkt door middel van een ketting die de positionering van het gordijn bepaalt. De bandhaspels zijn voorzien van een ontgrendelmechanisme voor het snelle verwijderen van het gordijn. Installatie op het plafond of op de wand door middel van speciale ophangpendels.

## КОМПАКТНАЯ СИСТЕМА ДЛЯ РИМСКИХ ШТОР, ПРЕДНАЗНАЧЕННАЯ ДЛЯ БЫТОВЫХ И ОФИСНЫХ ПОМЕЩЕНИЙ

приведение в действие с помощью короткого привода (1:4); предназначена для штор с Д.макс. = 500 см и В.макс. = 400 см, весом не более 4 кг. приведение в действие с помощью прямого привода (1:1); предназначена для штор с Д.макс. = 500 см и В.макс. = 400 см, весом не более 3 кг. Система оснащена алюминиевым боксом с торцевыми заглушками из противоударного термопластика. Подъем осуществляется с помощью наматывающих бобин, приводимых в действие фрикционным механизмом, который соединен с бобинами цепочкой, определяющей положение шторы. Бобины оборудованы специальным устройством для быстрого снятия шторы. Установка на потолки и стены с помощью особых кронштейнов.



### CARATTERISTICHE TECNICHE - SPECIFICATIONS CARACTERÍSTICAS - CARACTERÍSTICAS - CARACTÉRISTIQUES EIGENSCHAFTEN - KARAKTERISTIEKEN - ХАРАКТЕРИСТИКИ

- Cassonetto in lega d'alluminio estrusa 6060 T6 UNI 8278
- Larghezza 52 mm; altezza 52 mm
- Finitura superficiale alluminio anodizzato o cromato
- Rocchetti dotati di sgancio per la rapida rimozione della tenda
- Supporti in alluminio
- Accessori in acetica autolubrificante
- Peso fondotenda in lega d'alluminio UNI 6060, 4x40 mm
- Box in 6060 T6 UNI 8278 extruded aluminium alloy
- Width 52 mm; Height 52 mm
- Surface finish satin or chromed aluminum
- Spools equipped with release mechanism for quick blind removal
- Brackets in satin or chrome finish.
- Accessories in self-lubricating acetal resin
- Bottom rail weight in 4x40 mm UNI 6060 aluminium alloy
- Cajón en aleación de aluminio extrudido 6060 T6 UNI 8278
- Anchura 52 mm; Altura 52 mm
- Acabado de la superficie: aluminio afectado o cromado
- Recogidor provistos de desenganche para el desmontaje rápido de la cortina
- Soportes en aluminio afectado cromado
- Accesorios en acetálico autolubrificante
- Elemento inferior de la cortina en aleación de aluminio UNI 6060 de 4x40 mm
- Caixa de liga de alumínio extrudido 6060 T6 UNI 8278
- Largura 52 mm; Altura 52 mm
- Acabamento superficial: satinado ou cromado
- Bobines de enrolamento providas de um sistema dedesengate para remoção rápida da cortina
- Suportes em alumínio satinado ou cromado
- Acessórios de resina acetálica autolubrificante
- Peso para fundo de cortina de liga de alumínio UNI 6060, 4x40 mm
- Caisson en alliage d'aluminium extrudé 6060 T6 UNI 8278
- Largeur 52 mm; Hauteur 52 mm



### CARATTERISTICHE TECNICHE - SPECIFICATIONS CARACTERÍSTICAS - CARACTERÍSTICAS - CARACTÉRISTIQUES EIGENSCHAFTEN - KARAKTERISTIEKEN - ХАРАКТЕРИСТИКИ

- Finiton superficiale: aluminum satiné ou cromé
- Pignons d'enroulement munis d'un dispositif de décrochage pour la dépose rapide du store
- Supports en aluminum satiné ou cromé
- Accessoires en acétal autolubrifiant
- Poids de tension du rideau en alliage d'aluminium UNI 6060, 4x40 mm
- Rollokasten aus fließgepresster Alu-Legierung 6060 T6 UNI 8278
- Breite 52 mm; Höhe 52 mm
- Oberflächenfinish: Alluminium satiniert oder verchromt
- Schnurspulen mit Ausspannvorrichtung für die problemlose Entfernung der Rollobahn
- Halterungen aus Alluminium satiniert oder verchromt
- Zubehör aus gleitfähigem Acetal
- Unterrohr aus Alu-Legierung UNI 6060, 4x40 mm
- Bak van geëxtrudeerde aluminiumlegering 6060 T6 UNI 8278
- Breedte 52 mm; hoogte 52 mm
- Oppervlakteafwerking gesatineerd of verchromd aluminium
- Haspels met kogellagers, voorzien van ontgrendelmechanisme voor snelle verwijdering van het gordijn.
- Steunen van gesatineerd of verchromd aluminium
- Accessoires van zelfsmarend acetal
- Gewicht onderaan gordijn van aluminiumlegering UNI 6060, 4x40 mm
- Профиль из экструдированного алюминиевого сплава 6060 T6 UNI 8278
- Длина 52 мм; Высота 52 мм
- Отделка поверхности: анодированный и хромированный алюминий
- Наматывающие бобины на сферических подшипниках оборудованы механизмом для быстрого снятия штор
- Кронштейны стальные, никелированные, пластиковые
- Аксессуары из самосмазывающейся ацеталовой пластмассы
- Утяжелитель из алюминиевого сплава UNI 6060, 4x40 мм

## INGOMBRI

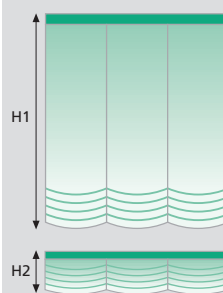

	H 1 cm	H 2 cm
100	100	23
150	150	29
200	200	35
250	250	41
300	300	47
350	350	52
400	400	58

OVERALL DIMENSIONS  
ESPESORES  
DIMENSÃO  
ENCOMBREMEN  
RAUMBEDARF  
PAKKET  
ГАБАРИТЫ

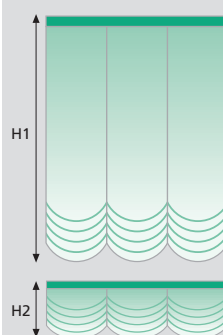

	H 1 cm	H 2 cm
100	100	40
150	150	50
200	200	60
250	250	70
300	300	80
350	350	90
400	400	100

QBOX 453 L cm	4232 (...)	3271
→ 60	2	2
61 → 110	3	3
111 → 165	4	4
166 → 215	5	5
216 → 265	6	6
266 → 340	7	7
341 → 365	8	8
366 → 400	9	9

# Qbox\_453-457



5.1.67

INSTALLAZIONE - INSTALLATION - INSTALACIÓN - INSTALAÇÃO  
INSTALLATION - INSTALLATION - INSTALLATIE - УСТАНОВКА

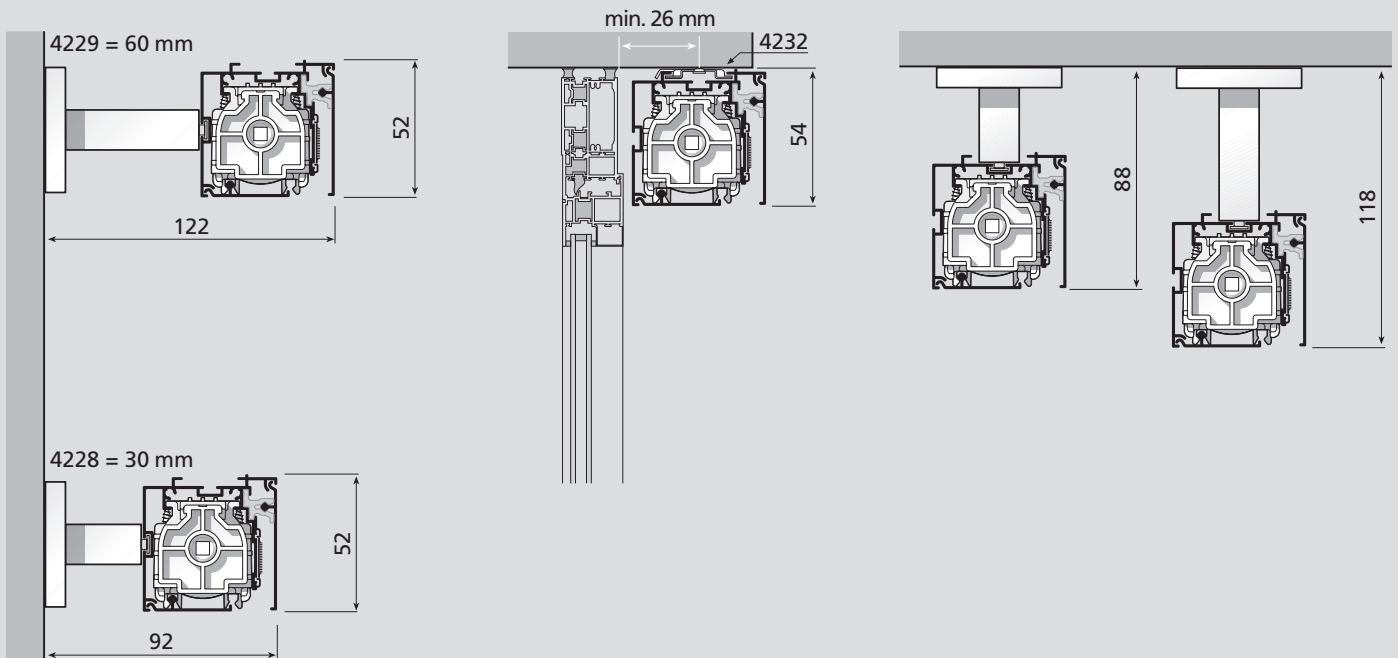

LAVAGGIO - WASHING - LAVADO - LAVAGEM  
LAVAGE - WASCHEN - WASSEN - ЧИСТКА

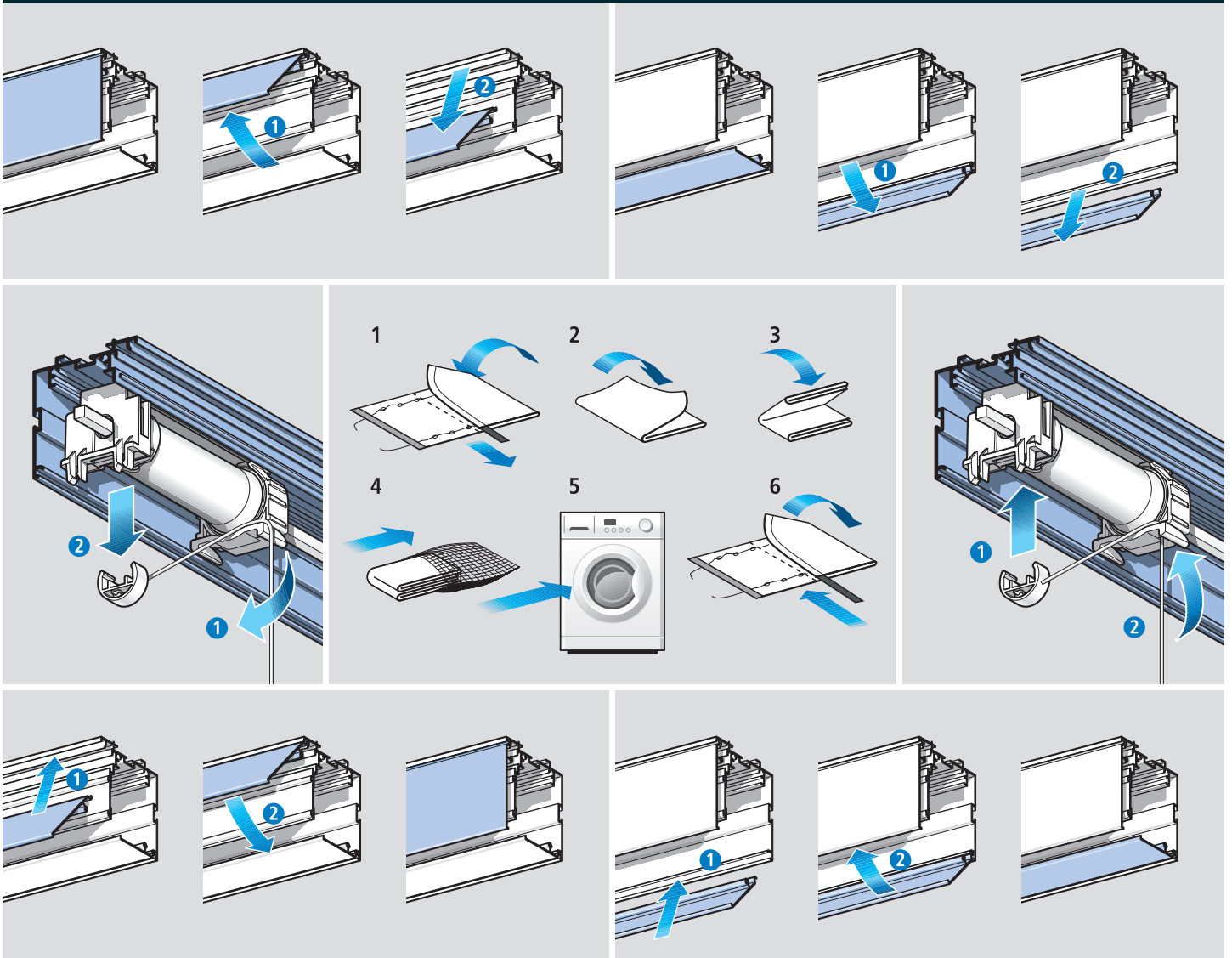



5.1.68

# Qbox\_453

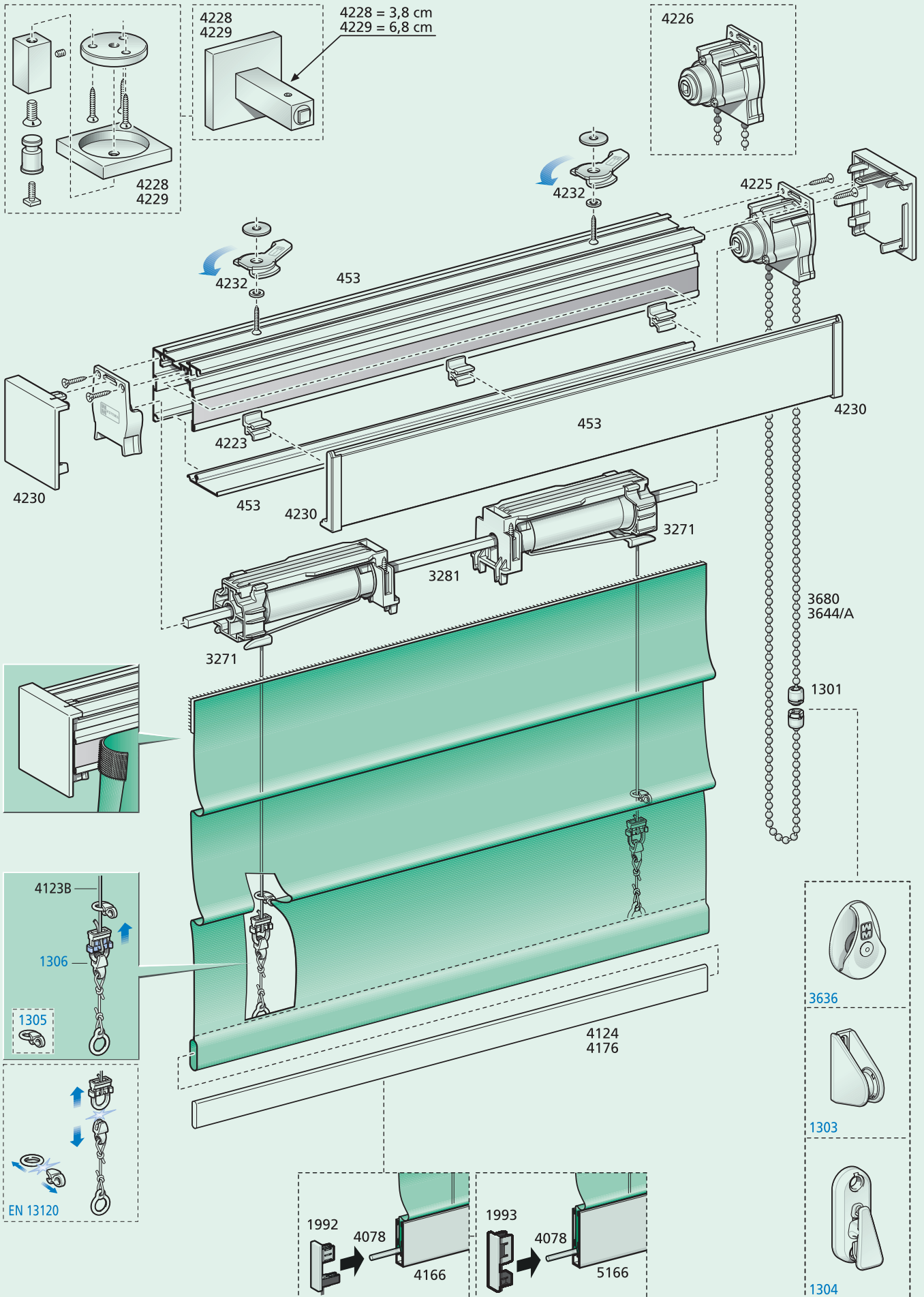

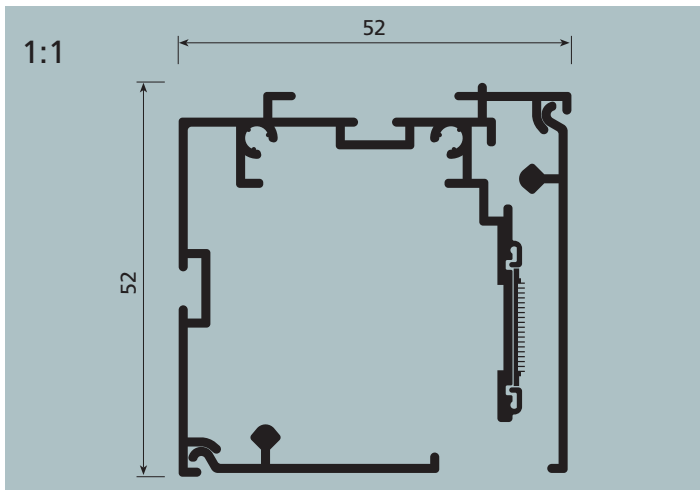

**USE** UTILIZZO - USE - USO  
USO - UTILISATION - ANWENDUNG  
GEBRUIK - ИСПОЛЬЗОВАНИЕ

**SISTEMA DI DESIGN PER TENDE A PACCHETTO INDICATO PER AMBIENTI DOMESTICI O PROFESSIONALI**

Indicato per tendaggi filtranti e trasparenti L max 500 cm ed H 400 cm di peso non superiore a 5 kg. Il sistema è dotato di cassonetto in alluminio con testate in materiale termoplastico antiurto. Il sollevamento avviene tramite rocchetti azionati da un motore 24 Vdc alimentato da una centralina 90-250 Vac / 24 Vdc. Le posizioni di arresto della tenda (sia in alto che in basso) vengono stabilite mediante la semplice regolazione di un fincorsa meccanico. I rocchetti avvolginastro sono dotati di sgancio per la rapida rimozione della tenda. Installazione a soffitto, a parete ed in sospensione.

**SYSTEM THAT HAS A STRONG DESIGN FEATURES FOR ROMAN BLINDS SUITABLE FOR DOMESTIC AND COMMERCIAL APPLICATIONS**

Suitable for screening and transparent blinds: max L 500 cm and H 400 cm weight no more than 5 kg. The system is equipped with an aluminum box with ends in impact resistant moulded plastic. Winding takes place by winders driven by a 24 Vdc motor supplied with power from a 90-250 Vac / 24 Vdc switchboard. The blind stopping positions (both up and down) are set by means of a simple mechanical end of travel adjustment. The tape winders are equipped with a release mechanism for quick blind removal. Ceiling, wall and in suspension installation.

**SISTEMA DE DISEÑO PARA ESTORES PLEGABLES, ADECUADO PARA AMBIENTES DOMÉSTICOS Y PROFESIONALES**

Adecuado para cortinas filtrantes y transparentes: anchura máx. 500 cm y altura máx. 400 cm de peso hasta 5 kg. El sistema está provisto de un cajón de aluminio con cabezales de material termoplástico endurecido. La elevación se efectúa mediante carretes de recogida accionados por un motor 24 Vcc alimentado por una centralita 90-250 Vca / 24 Vcc. Las posiciones de parada de la cortina (arriba y abajo) se establecen mediante la simple regulación de un final de carrera mecánico. Los carretes de recogida de cinta están provistos de desenganche para la rápida desmontaje de la cortina. Instalación en techo, pared o en suspensión.

**SISTEMA DE DESENHO PARA CORTINAS TIPO ESTORE INDICADO PARA AMBIENTES DOMÉSTICOS OU PROFISSIONAIS**

Indicado para cortinas filtrantes e transparentes com largura máxima de 500 cm, altura 400 cm e peso não superior a 5 kg. O sistema é provido de uma caixa de

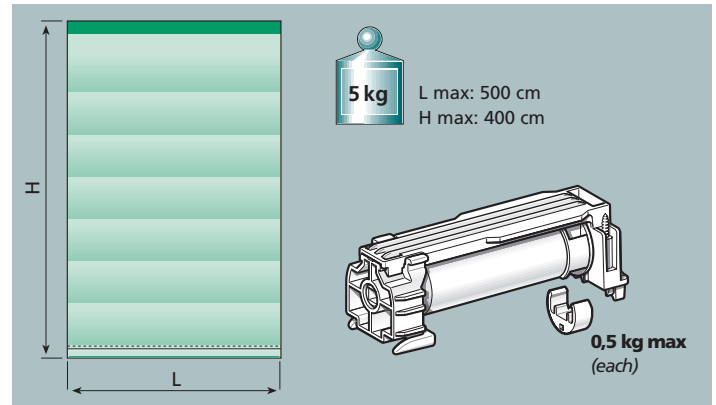

alumínio com tampas terminais de material termoplástico anti-choque. A elevação é feita por meio de bobinas de enrolamento accionadas por um motor de 24Vcc alimentado por uma unidade electrónica de 90-250 Vca / 24 Vcc. As posições de paragem da cortina (quer em cima quer em baixo) são estabelecidas através de uma simples regulação de um limite de curso mecânico. As bobinas são providas de um sistema de desengate para remoção rápida da cortina. Instalação no tecto ou na parede com suportes salientes próprios.

**SYSTÈME DESIGN POUR STORES BATEAU CONÇU POUR LOCAUX RÉSIDENTIELS ET PROFESSIONNELS**

Conçu pour les stores de filtrage et voilages: L Max 500 cm et H 400 cm pour un poids maximum de 5 kg. Le système est muni d'un caisson en aluminium avec embouts en matériau thermoplastique anti-choc. Le soulèvement est assuré par pignons d'enroulement, actionnés par moteur en 24 Vcc alimenté par une centrale 90-250 Vca / 24 Vcc. Les positions d'arrêt du rideau (en haut ou en bas), sont définies par réglage d'un fin de course mécanique. Les pignons d'enroulement du ruban sont dotés d'un dispositif de décrochage pour la dépose rapide du store. Installation au plafond ou murale sur supports spéciaux.

**KOMPAKTES, FORMSCHÖNES RAFFROLLOSYSTEM, GEEIGNET FÜR WOHN- UND BÜROBEREICHE**

Geeignet für Abdunklungs- und Abschirmungsrollos: B max. 500 cm und H 400 cm, Gewicht max. 5 kg. Das System ist mit einem Aluminiumkasten mit Seitenverkleidungen aus stoßfesten Kunststoffteilen ausgestattet. Der Aufzug erfolgt über Schnurspulen, die von einem 24 VGleichstrommotor betätigt werden, der über ein eingebautes 90-250 VAC / 24 VDC-Netzgerät. Die Anreterpositionen des Rollos (sowohl oben als auch unten) werden lediglich über einen mechanischen Endanschlag eingestellt. Die Schnurspulen sind mit einer Ausspannvorrichtung für eine problemlose Entfernung der Rollobahn versehen. Decken-oder Wandmontage mittels spezieller Abstandsträger.

**DESIGN SYSTEME VOOR VOUWGORDIJNEN GESCHIKT VOOR HUISELIJKE OMGEVINGEN OF WERKOMGEVINGEN**

Geschikt voor lichtfiltrerende en transparante gordijnen: L max. 500 cm en H 400 cm met een gewicht van niet meer dan 5 kg. Het systeem is voorzien van een aluminium bak met zijafdichtingen van stootbestendig thermoplastisch materiaal. Het optrekken gebeurt door middel van haspels bediend door een motor van 24 Vdc gevoed door een unit van 90-250 Vac / 24 Vdc. De stopposities van het gordijn (zowel boven als beneden) worden bepaald door de eenvoudige afstelling van een mechanische eindaanslag. De bandhaspels zijn voorzien van een ontgrendelmechanisme voor het snelle verwijderen van het gordijn. Installatie op het plafond of op de wand door middel van speciale ophangpendels.

**КОМПАКТНАЯ СИСТЕМА ДЛЯ РИМСКИХ ШТОР, ПРЕДНАЗНАЧЕННАЯ ДЛЯ БЫТОВЫХ И ОФИСНЫХ ПОМЕЩЕНИЙ**

Предназначена для фильтрующих и прозрачных штор: Д.макс. = 500 см и В. = 400 см, весом не более 5 кг. Система оснащена алюминиевым боксом с торцевыми заглушками из противоударного термопластика. Поднятие шторы осуществляется с помощью наматывающих бобин, приводимых в действие мотором 24Vdc постоянного тока, питающимся от подстанции с переменным током 90-250 Vac / постоянным током 24 Vdc. Позиция конечных выключателей штор (как вверху, так и внизу) может быть настроена простым механическим регулированием. Бобины оборудованы специальным устройством для быстрого снятия шторы. Установки на потолки и стены с помощью особых кронштейнов.



**CARATTERISTICHE TECNICHE - SPECIFICATIONS**  
**CARACTERÍSTICAS - CARACTERÍSTICAS - CARACTÉRISTIQUES**  
**EIGENSCHAFTEN - KARAKTERISTIEKEN - ХАРАКТЕРИСТИКИ**

- Cassonetto in lega d'alluminio estrusa 6060 T6 UNI 8278
- Larghezza 52 mm; altezza 52 mm
- Finitura superficiale alluminio anodizzato o cromato
- Rocchetti avvolginastro su cuscinetti a sfere dotati di sgancio per la rapida rimozione della tenda
- Supporti in alluminio
- Accessori in acetilica autolubrificante
- Peso fondotenda in lega d'alluminio UNI 6060, 4x40 mm
- Motore 24 Vdc
- Box in 6060 T6 UNI 8278 extruded aluminium alloy
- Width 52 mm; Height 52 mm
- Surface finish satin or chromed aluminum
- Spools with ball bearings equipped with release mechanism for quick blind removal
- Brackets in satin or chrome finish.
- Accessories in self-lubricating acetal resin
- Bottom rail weight in 4x40 mm UNI 6060 aluminium alloy
- 24 Vdc motor
- Cajón en aleación de aluminio extrudido 6060 T6 UNI 8278
- Anchura 52 mm; Altura 52 mm
- Acabado de la superficie: aluminio afectado o cromado
- Recogidor de cinta con cojinete de esferas provistos de desenganche para el desmontaje rápido de la cortina
- Soportes en aluminio afectado cromado
- Accesorios en acetálico autolubrificante
- Elemento inferior de la cortina en aleación de aluminio UNI 6060 de 4x40 mm
- Motor 24 Vcc
- Caixa de liga de alumínio extrudido 6060 T6 UNI 8278
- Largura 52 mm; Altura 52 mm
- Acabamento superficial: satinado ou cromado
- Bobines de enrolamento sobre cojinetes de esferas das fitas providas de um sistema dedesengate para remoção rápida da cortina
- Suportes em alumínio satinado ou cromado
- Acessórios de resina acetálica autolubrificante
- Peso para fundo de cortina de liga de alumínio UNI 6060, 4x40 mm
- Motor de 24 Vcc



**CARATTERISTICHE TECNICHE - SPECIFICATIONS**  
**CARACTERÍSTICAS - CARACTERÍSTICAS - CARACTÉRISTIQUES**  
**EIGENSCHAFTEN - KARAKTERISTIEKEN - ХАРАКТЕРИСТИКИ**

- Caisson en alliage d'aluminium extrudé 6060 T6 UNI 8278
- Largeur 52 mm; Hauteur 52 mm
- Finition superficielle: aluminium satiné ou chromé
- Pignons d'enroulement du ruban, à roulement à billes, munis d'un dispositif de décrochage pour la dépose rapide du store
- Supports en aluminium satiné ou chromé
- Accessoires en acétal autolubrifiant
- Poids de tension du rideau en alliage d'aluminium UNI 6060, 4x40 mm
- Moteur 24 Vcc
- Rollokasten aus fließgepresster Alu-Legierung 6060 T6 UNI 8278
- Breite 52 mm; Höhe 52 mm
- Oberflächenfinish: Aluminium satiniert oder verchromt
- Schnurspulen mit Ausspannvorrichtung für die problemlose Entfernung der Rollobahn
- Halterungen aus Aluminium satiniert oder verchromt
- Zubehör aus gleitfähigem Acetal
- Unterrohr aus Alu-Legierung UNI 6060, 4x40 mm
- 24V-Gleichstrommotor
- Bak van geëxtrudeerde aluminiumlegering 6060 T6 UNI 8278
- Breedte 52 mm; hoogte 52 mm
- Oppervlakteafwerking gesatineerd of verchromd aluminium
- Bandhaspels met kogellagers, voorzien van ontgrendelmechanisme voor snelle verwijdering van het gordijn.
- Steunen van gesatineerd of verchromd aluminium
- Accessoires van zelfsmarend acetal
- Gewicht onderaan gordijn van aluminiumlegering UNI 6060, 4x40 mm
- Motor 24 Vdc
- Профиль из экструдированного алюминиевого сплава 6060 T6 UNI 8278
- Длина 52 мм; Высота 52 мм
- Отделка поверхности: анодированный и хромированный алюминий
- Наматывающие бобины на сферических подшипниках оборудованы механизмом для быстрого снятия штор
- Кронштейны стальные, никелированные, пластиковые
- Аксессуары из самосмазывающейся ацеталовой пластмассы
- Утяжелитель из алюминиевого сплава UNI 6060, 4x40 мм
- Мотор 24В постоянного

**INSTALLAZIONE - INSTALLATION - INSTALACIÓN - INSTALAÇÃO**  
**INSTALLATION - INSTALLATION - INSTALLATIE - УСТАНОВКА**

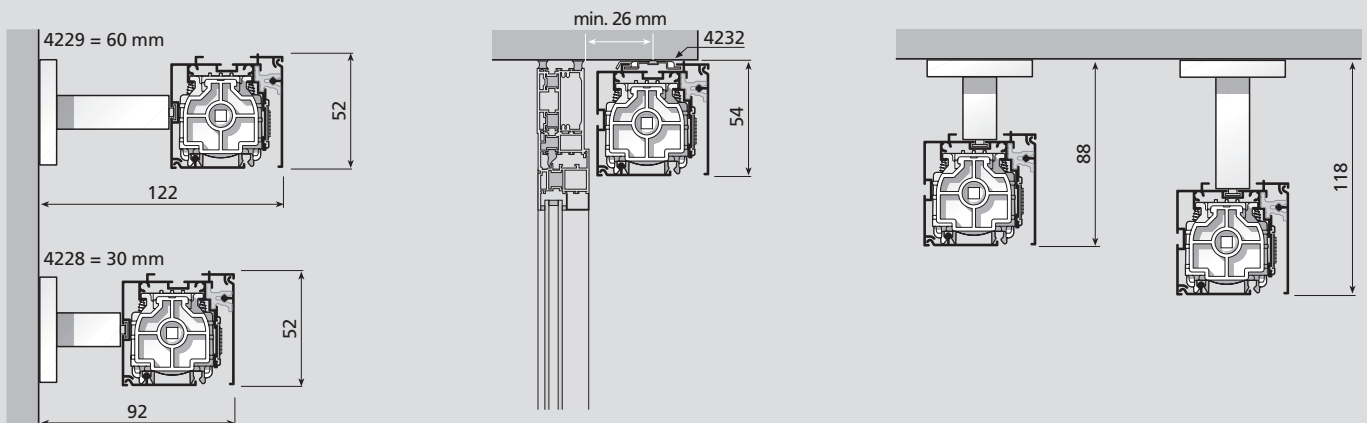

**INGOMBRI - OVERALL DIMENSIONS - ESPESORES - DIMENSÃO**  
**ENCOMBREMEN - RAUMBEDARF - ПАККЕТ - ГАБАРИТЫ**

	H 1 cm	H 2 cm
100	23	
150	29	
200	35	
250	41	
300	47	
350	52	
400	58	

	H 1 cm	H 2 cm
100	40	
150	50	
200	60	
250	70	
300	80	
350	90	
400	100	

QBOX 457 L cm		
	4232 (...)	3271
+ 60	2	2
61 → 110	3	3
111 → 165	4	4
166 → 215	5	5
216 → 265	6	6
266 → 340	7	7
341 → 365	8	8
366 → 400	9	9

