



9.2.104

Rollbox_4130



M2net®





1:2

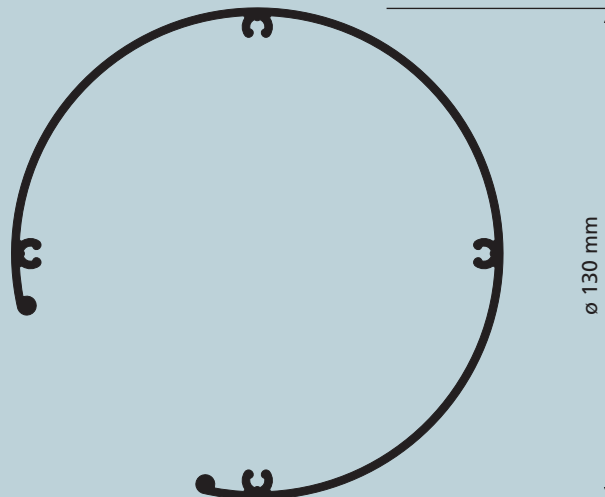

USE

UTILIZZO - USE - USO
USO - UTILISATION - ANWENDUNG
GEBRUIK - ИСПОЛЬЗОВАНИЕ

PROGRAMMA DI TENDE A RULLO CON CASSONETTO E GUIDE LATERALI AD USO OSCURANTE, FILTRANTE E RIFLETTENTE

Sistema indicato per uso esterno.

Utilizzo in verticale.

Cassonetto $\varnothing 130$ mm in lega di alluminio.

Azionamento a motore.

L'arresto della tenda può avvenire in qualsiasi posizione.

Installazione a soffitto o a parete. Guide laterali in acciaio inox $\varnothing 7$ mm.

Comando a pulsante, radiocomando singolo o di gruppo.

Finitura superficiale:

cassonetto e fondale in alluminio bianco RAL 9016; anodizzato argento.

Accessori: bianco - grigio.

Altri colori a richiesta.

ROLLER BLIND SYSTEM WITH BOX AND SIDE RUNNERS FOR BLACKOUT, SCREENING AND REFLECTIVE USE

System suitable for outdoor use.

Vertical application.

Box $\varnothing 130$ mm in aluminium alloy.

Motor driven.

The blind can be stopped in any position.

Ceiling or wall mounted. Side runners in $\varnothing 7$ mm stainless steel.

Pushbutton control, single or combined radio control.

Surface finish:

aluminium box bottom rail RAL 9016 white, anodised silver

Accessories: white - grey.

Other colours available on request.

GAMA DE CORTINAS ENROLLABLES CON CAJÓN Y GUÍAS LATERALES PARA USO OSCURECEDOR, FILTRANTE Y REFLECTANTE

Sistema adecuado para exteriores. Uso en vertical.

Cajón $\varnothing 130$ mm en aleación de aluminio.

Accionamiento motorizado.

La detención de la cortina puede efectuarse en cualquier posición.

Instalación en techo o en pared.

Guías laterales de acero inox. $\varnothing 7$ mm.

Mando de botón, radiomando único o de grupo.

Acabados de la superficie:

cajón y elemento inferior en aluminio blanco RAL 9016;

anodizado plata

Accesorios: blanco - gris.

Otros colores bajo pedido.

PROGRAMA DE CORTINAS DE ROLO COM CAIXA E GUIAS LATERAIS PARA USO COM EFEITO DE ESCURECIMENTO, FILTRANTE E REFLECTOR

Sistema indicado para exterior.

Utilização na vertical.

Caixa de $\varnothing 130$ mm em liga de alumínio.

Accionamento com motor

A paragem da cortina pode ser feita em qualquer posição.

Instalação no tecto ou na parede. Cabos laterais de aço inox com $\varnothing 7$ mm.

Comando com botão, rádiocomando individual ou de grupo.

Acabamento superficial:

caixa e fundo de alumínio branco RAL 9016; anodizado prateado.

Acessórios: branco - cinza.

Outras cores, a pedido.

PROGRAMME DE STORES À ENROULEMENT AVEC CAISSON ET GUIDES LATÉRAUX POUR MONTAGE DE STORES OCCULTANTS, FILTRANTS, RÉFLÉCHISSANTS

Système indiqué pour montage en extérieur

Utilisation en verticale.

Caisson $\varnothing 130$ mm en alliage d'aluminium.

Actionnement motorisé.

L'arrêt du rideau est possible dans toutes les positions.

Installation au plafond ou murale. Guides latéraux en acier inox $\varnothing 7$ mm.

Commande par bouton, radiocommande individuelle ou multiple.

Finition superficielle:

Caisson et base en aluminium blanc RAL 9016, anodisé argent.

Accessoires: blanc - gris.

Autres coloris sur demande.





9.2.106

Rollbox_4130

USE

UTILIZZO - USE - USO
 USO - UTILISATION - ANWENDUNG
 GEBRUIK - ИСПОЛЬЗОВАНИЕ

PROGRAMM FÜR ROLLOS MIT KASSETTE UND SEITENFÜHRUNGEN FÜR VERDUNKELNDE, LICHTDURCHLÄSSIGE UND ABLENDENDE SYSTEME

System geeignet für Außenbereiche.

Vertikalanwendung. Kassette ø 130 mm aus Alu-Legierung.

Motorisierte Betätigung.

Das Rollo kann in jeder beliebigen Position arretiert werden.

Decken- oder Wandmontage. Seitenführungen aus Edelstahl ø 7 mm.

Bedienung über Schalter oder Einzelzw.

Gruppenfernbedienung.

Oberflächen-Finish: Kassette und Unterprofil aus Aluminium

Weiß RAL 9016, Silber eloxiert.

Zubehör: Weiß - Grau.

Weitere Farben auf Wunsch.

PROGRAMMA VAN ROLGORDIJNEN MET BAK EN ZIJGELEIDERS VOOR VERDUISTEREND, FILTEREND EN REFLECTEREND GEBRUIK

Systeem geschikt voor buitengebruik.

Toepassing in verticale richting.

Bak ø 130 mm van aluminiumlegering. Bedienung met motor.

Het stoppen van het gordijn kan in elke willekeurige positie plaatsvinden.

Installatie op het plafond of op de wand.

Zijgeleiders van RVS ø 7 mm. Bedienung met drukknop, enkelvoudige of groepsradiobesturing.

Oppervlaktaefwerking:

bak en onderste stang van aluminium wit RAL 9016, zilver geanodiseerd.

Accessoires: wit - grijs.

Andere kleuren op aanvraag.

СИСТЕМА ДЛЯ РУЛОННЫХ ШТОР С БОКСОМ И БОКОВЫМИ НАПРАВЛЯЮЩИМИ. ДЛЯ ЗАТЕМНЯЮЩИХ, ФИЛЬТРУЮЩИХ И ОТРАЖАЮЩИХ ШТОР

Система предназначена для установки вне помещений.

Вертикальная установка.

Бокс д. 130 мм из алюминиевого сплава.

Приведение в действие мотором.

Останов шторы может производиться в любой позиции.

Установка на потолок и стены.

Боковые направляющие из нержавеющей стали шириной 7 мм.

Управление от пульта или дистанционно, индивидуально или группой.

Отделка поверхности:

Бокс и нижний утяжелитель из алюминия с полиэфирной окраской в белый цвет RAL 9016; анодирование серебром.

Аксессуары: серый - белый.

Другие цвета по запросу.



CARATTERISTICHE TECNICHE - SPECIFICATIONS
 CARACTERÍSTICAS - CARACTERÍSTICAS - CARACTÉRISTIQUES
 EIGENSCHAFTEN - KARAKTERISTIEKEN - ХАРАКТЕРИСТИКИ

- Cassonetto in lega d'alluminio 6060 T6 UNI 8278
- Dimensioni: 130 mm
- Spessore 2 mm
- Tubo avvolgitore in alluminio o acciaio zincato con ogiva per attacco telo
- Supporto con cuscinetto per calotta tubo
- Cavi laterali di guida in acciaio inox ø 6/7 mm con terminali di aggancio in acciaio inox
- Testata cassonetto in alluminio pressofuso con coperture in materiale plastico o acciaio inox AISI 316 o acciaio zincato verniciato
- Staffe di fissaggio in alluminio pressofuso o acciaio inox AISI 316 o acciaio zincato verniciato
- Fondale in alluminio ø 46 mm
- Azionamento: motore 230 Vac - 50 Hz (norme CE)
- Finitura superficiale cassonetto e fondale: laccato bianco RAL 9016 - anodizzato argento
- Accessori: bianco - grigio

- Box in 6060 T6 UNI 8278 aluminium alloy
- Dimensions: 130 mm
- Thickness: 2 mm
- Aluminium or galvanised steel winding tube with blind connecting point
- Bracket with bearing for tube cap
- Side guide wires in ø 6/7 mm stainless steel with stainless steel hook-up ends or stainless steel AISI 316 or painted galvanised steel
- Box end in die-cast aluminium with plastic cover or stainless steel AISI 316 or painted galvanised steel
- Fixing brackets in die-cast aluminium
- Bottom rail in ø 46 mm aluminium
- Driven by: 230 Vac - 50 Hz motor (CE standard)
- Surface finish on box and bottom rail: lacquered RAL 9016 white; anodised silver
- Accessories: white - grey

- Cajón en aleación de aluminio 6060 T6 UNI 8278
- Dimensiones: 130 mm - Espesor 2 mm
- Tubo enrollador de aluminio o acero galvanizado con ojiva para conexión banda
- Soporte con cojinete para casquete tubo
- Cables laterales de guía en acero inox ø 6/7 mm con terminales de enganche en acero inox
- Cabezal cajón de aluminio fundido a presión con cubiertas de material plástico o acero inoxidable AISI 316 o acero galvanizado
- Soportes de fijación en aluminio fundido a presión o acero inoxidable AISI 316 o acero galvanizado
- Elemento inferior de aluminio ø 46 mm
- Accionamiento: motor 230 Vca - 50 Hz (normas CE)
- Acabados de la superficie: cajón y elemento inferior: lacado blanco RAL 9016; anodizado plata
- Accesorios: blanco - gris

- Caixa de liga de alumínio 6060 T6 UNI 8278
- Dimensões: 130 mm
- Espessura 2 mm
- Tubo de enrolamento em alumínio ou aço zincado com ogiva para fixação da cortina
- Suporte com rolamento para calote de tubo
- Cabos de guia laterais em aço inox de ø 6/7 mm com terminais de engate em aço inox
- Tampa terminal da caixa em alumínio fundido sob pressão com coberturas de material termoplástico ou aço inoxidável AISI 316 ou aço zincado pintado



**CARATTERISTICHE TECNICHE - SPECIFICATIONS
CARACTERÍSTICAS - CARACTERÍSTICAS - CARACTÉRISTIQUES
EIGENSCHAFTEN - KARAKTERISTIEKEN - ХАРАКТЕРИСТИКИ**

- Suportes de fixação de alumínio fundido sob pressão ou aço inoxidável AISI 316 ou aço zincado pintado
- Fundo de alumínio ø 46 mm
- Accionamento: Motor de 230 Vca - 50 Hz (conforme normas CE)
- Acabamento superficial de caixa e fundo: lacado de branco RAL 9016 - anodizado prateado
- Acessórios: branco - cinza
- Caisson en alliage d'aluminium 6060 T6 UNI 8278
- Dimensions: 130 mm
- Épaisseur 2 mm
- Tube d'enroulement en aluminium ou acier galvanisé avec ogive pour fixation du rideau
- Support avec coussinet pour calotte tube
- Câbles latéraux de guidage en acier inox ø 6/7 mm avec têtes d'accrochage en acier inox
- Embouts caisson en aluminium moulé sous pression et recouverts de matériau plastique ou acier inoxydable AISI 316 ou acier galvanisé peint
- Étriers de fixation en aluminium moulé sous pression ou acier inoxydable AISI 316 ou acier galvanisé peint
- Base en aluminium ø 46 mm
- Actionnement: moteur 230 Vca - 50 Hz (norme CE)
- Finition superficielle caisson et base: laqué blanc RAL 9016; anodisé argent
- Accessoires: blanc - gris

- Kassette aus Alu-Legierung 6060 T6 UNI 8278
- Abmessungen: 130 mm
- Dicke 2 mm
- Tuchwell aus Aluminium oder Edelstahl mit Nut für den Stoffkeder
- Halterung mit Lager für Rohrkappe
- Seitliche Führungskabel aus Edelstahl ø 6/7 mm mit Hakenenden aus Edelstahl
- Kassettenskopf aus Alu-Druckguss mit Verkleidungen aus Kunststoff oder Endenkassette aus Edelstahl AISI 316 oder aus lackierten verzinkten Stahl
- Befestigungsbügel aus Alu-Druckguss oder Endenkassette aus Edelstahl AISI 316 oder aus lackierten verzinkten Stahl
- Unterprofil aus Aluminium ø 46 mm
- Betätigung: 230 VAC-Motor - 50 Hz (CE-Norm)
- Oberflächen-Finish von Kassette und Unterprofil: Weiß lackiert RAL 9016; Silber eloxiert
- Zubehör: Grau - Weiß

- Bak van aluminiumlegering 6060 T6 UNI 8278
- Afmetingen: 130 mm
- Dikte 2 mm
- Buis in aluminium of gegalvaniseerd staal met connectiepunt voor het doek
- Steun met lager voor buiskap
- Zijdelingse geleidekabels van RVS ø 6/7 mm met eindstukken van RVS
- Zijafdichting bak van persgegoten aluminium met afdekkingen van kunststof materiaal of Einddeksels in roestvrij staal AISI 316 of verlakt gegalvaniseerd staal
- Bevestigingsbeugels van persgegoten aluminium of Einddeksels in roestvrij staal AISI 316 of verlakt gegalvaniseerd staal
- Onderste stang van aluminium ø 46 mm
- Bediening: motor 230 Vac - 50 Hz (CENormen)
- Oppervlakteafwerking: bak en onderste stang: gelakt wit RAL 9016; zilver geanodiseerd
- Accessoires: wit - grijs



**CARATTERISTICHE TECNICHE - SPECIFICATIONS
CARACTERÍSTICAS - CARACTERÍSTICAS - CARACTÉRISTIQUES
EIGENSCHAFTEN - KARAKTERISTIEKEN - ХАРАКТЕРИСТИКИ**

- Бокс из алюминиевого сплава 6060 T6 UNI 8278
- Размеры: 130 мм
- Толщина 2 мм
- труба-наматыватель из алюминия или из оцинкованной стали с оживальным отверстием для крепления шторы
- Крепление с подшипником для торцевой заглушки
- Кабели для боковых направляющих из нержавеющей стали д. 6/7 мм с крепежными наконечниками из нержавеющей стали
- Торцевая крышка для бокса из литого алюминия с пластиковым покрытием или торцевая крышка для бокса из нержавеющей стали AISI 316 или из оцинкованной окрашенной стали
- Фиксирующая скоба из литого алюминия или торцевая крышка для бокса из нержавеющей стали AISI 316 или из оцинкованной окрашенной стали
- Нижний утяжелитель из алюминия д. 46 мм
- Приведение в действие: мотор переменного тока 230 Vac – 50Гц (CE стандарт)
- Отделка поверхности:
Бокс и нижний утяжелитель из алюминия с полиэфирной окраской в белый цвет RAL 9016; анодирование серебром
- Аксессуары: серый - белый

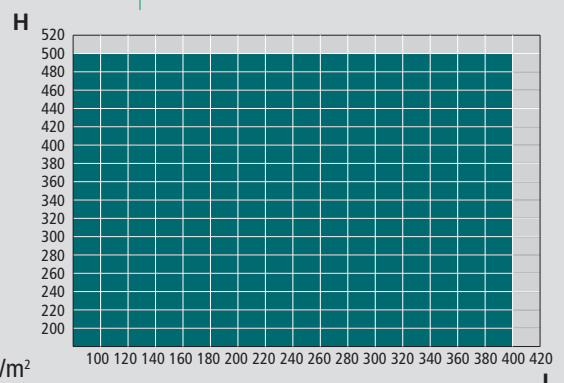
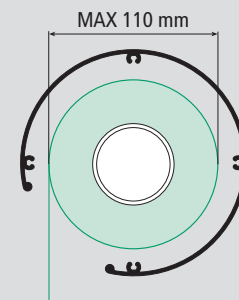

max 550 g/m²

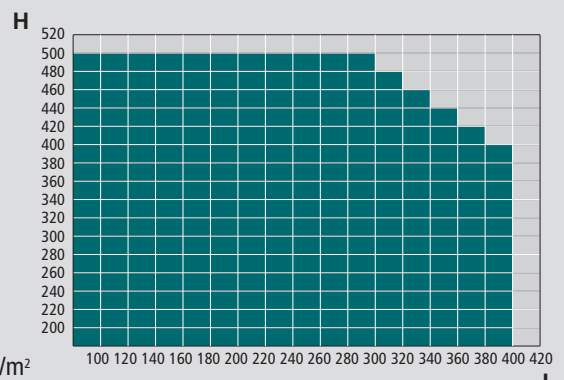

max 800 g/m²

INSTALLAZIONE - INSTALLATION - INSTALACIÓN - INSTALAÇÃO
 INSTALLATION - INSTALLATION - INSTALLATIE - УСТАНОВКА

ART. 4148 - ART. 4149

SENZA GUIDE - WITHOUT GUIDES - SIN GUÍAS - SEM GUIAS - SANS GUIDES - OHNE FÜHRUNGSSCHIENEN - ZONDER ZIJGELEIDING - БЕЗ НАПРАВЛЯЮЩИХ

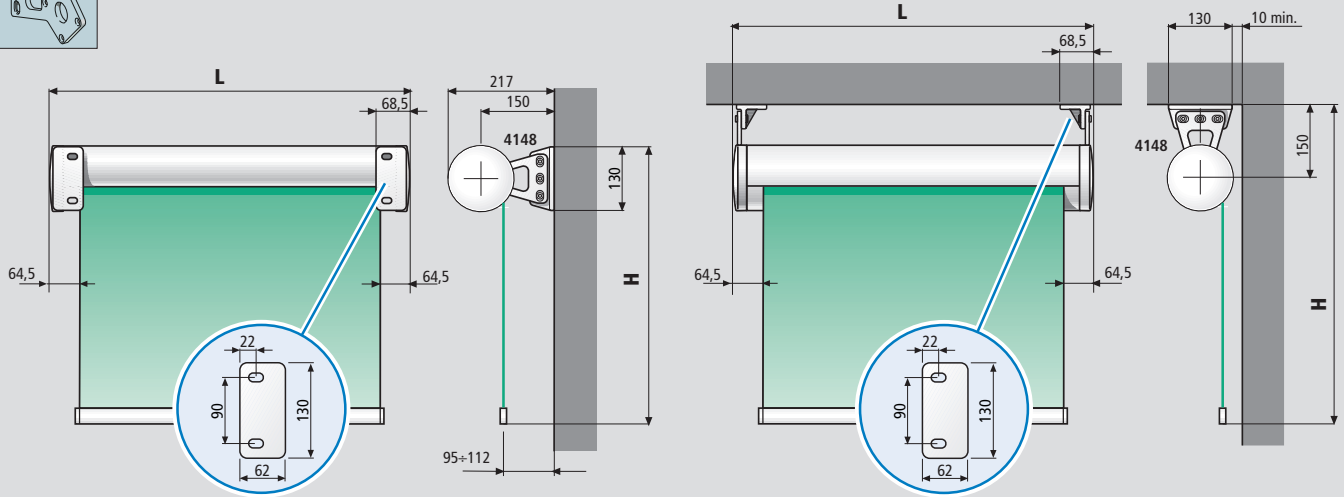
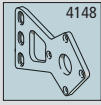

CON GUIDE - WITH GUIDES - CON GUÍAS - COM GUIAS - AVEC GUIDES - MIT FÜHRUNGSSCHIENEN - MET ZIJGELEIDING - С НАПРАВЛЯЮЩИМИ

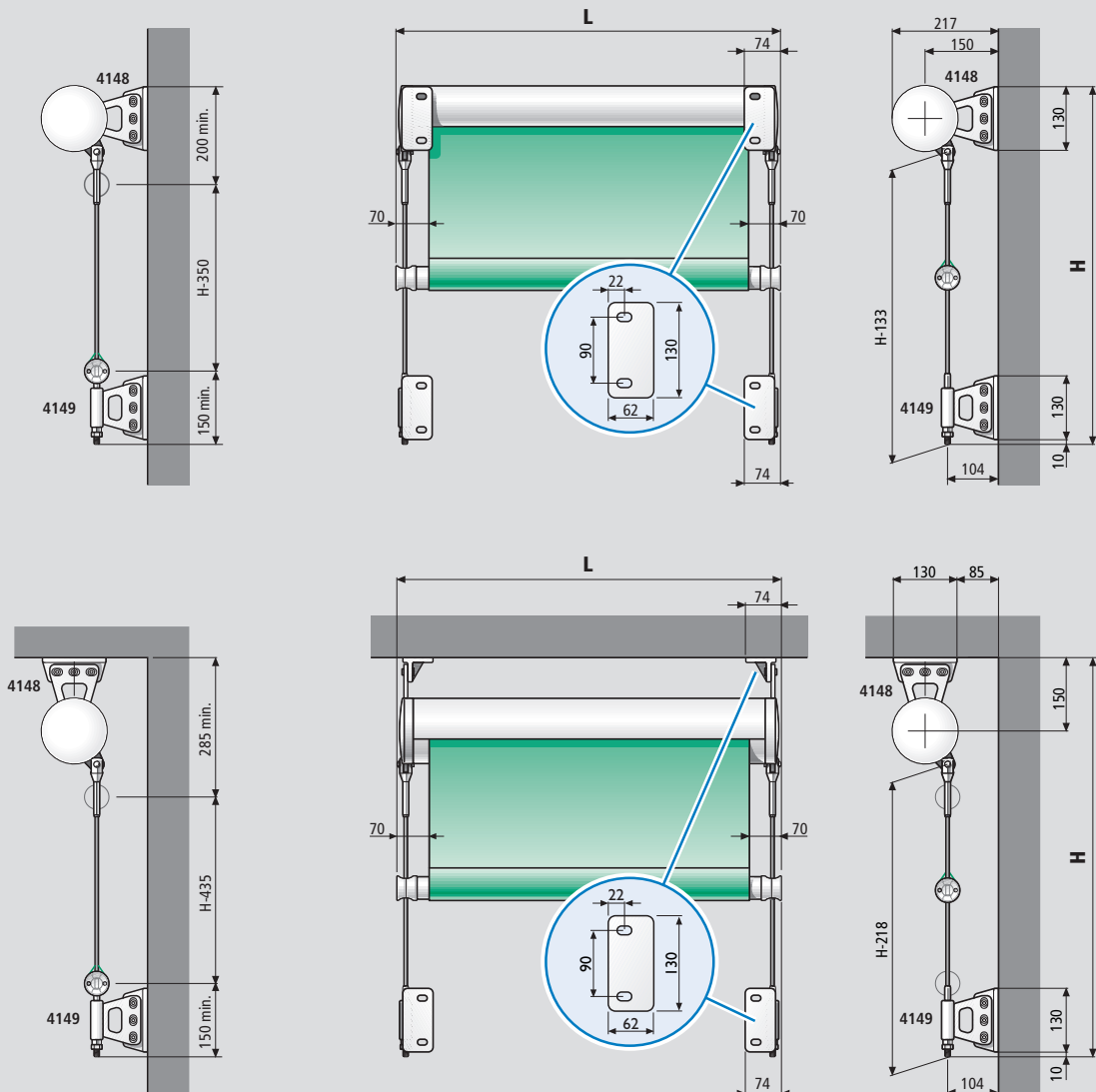
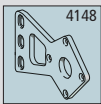

Rollbox_4130



9.2.109

INSTALLAZIONE - INSTALLATION - INSTALACIÓN - INSTALAÇÃO
INSTALLATION - INSTALLATION - INSTALLATIE - УСТАНОВКА

ART. 4148 - ART. 4164 XS

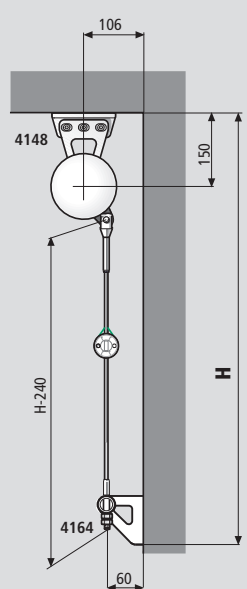
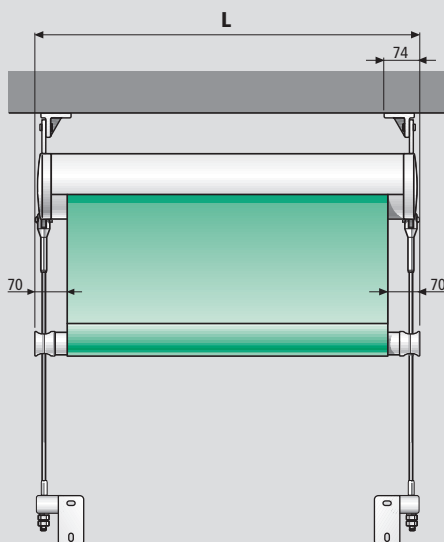
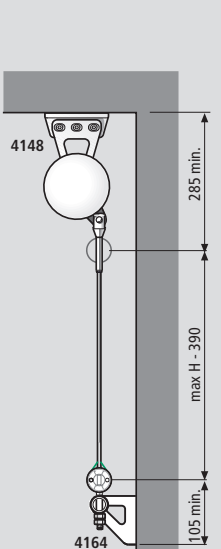
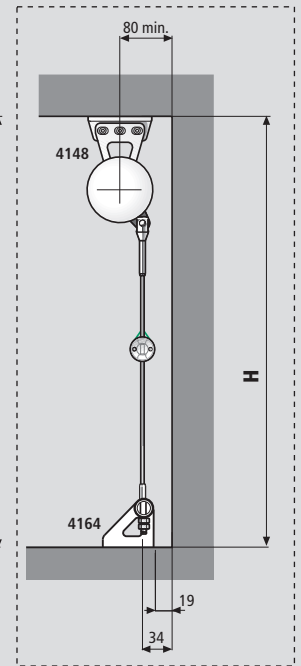
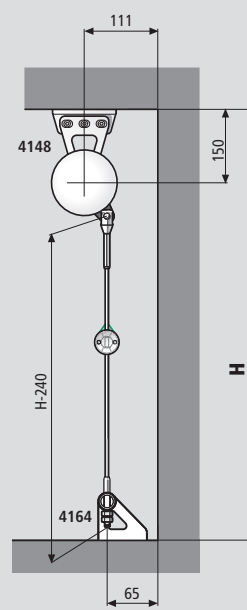
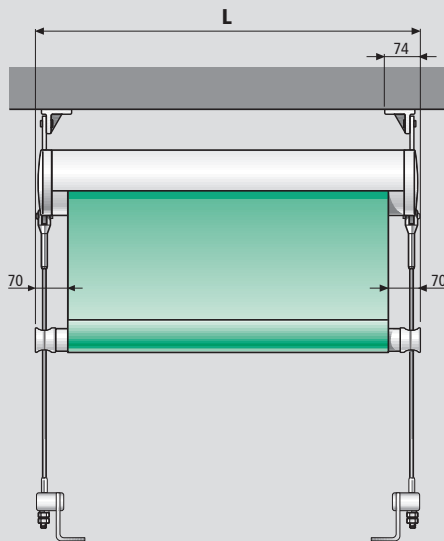
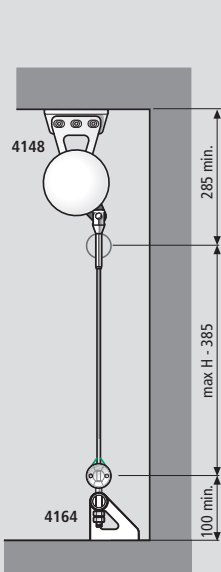
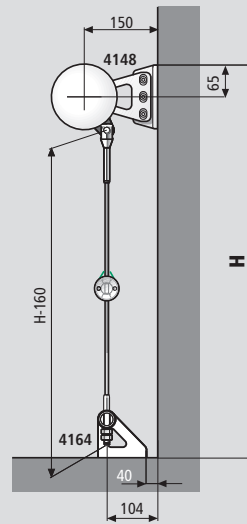
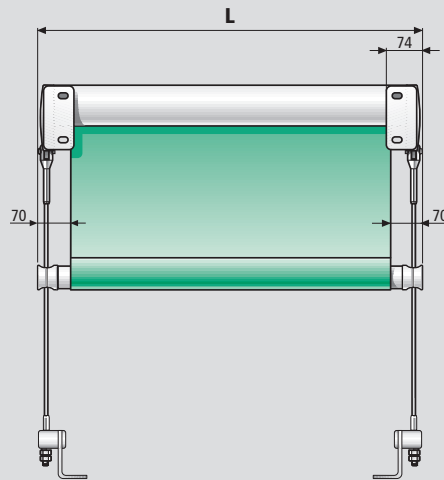
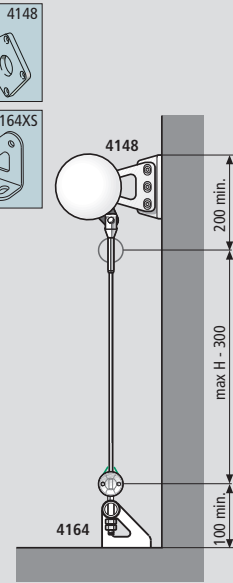
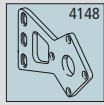

INSTALLAZIONE - INSTALLATION - INSTALACIÓN - INSTALAÇÃO
 INSTALLATION - INSTALLATION - INSTALLATIE - УСТАНОВКА

ART. 4194 - ART. 4149

SENZA GUIDE - WITHOUT GUIDES - SIN GUÍAS - SEM GUIAS - SANS GUIDES - OHNE FÜHRUNGSSCHIENEN - ZONDER ZIJGELEIDING - БЕЗ НАПРАВЛЯЮЩИХ

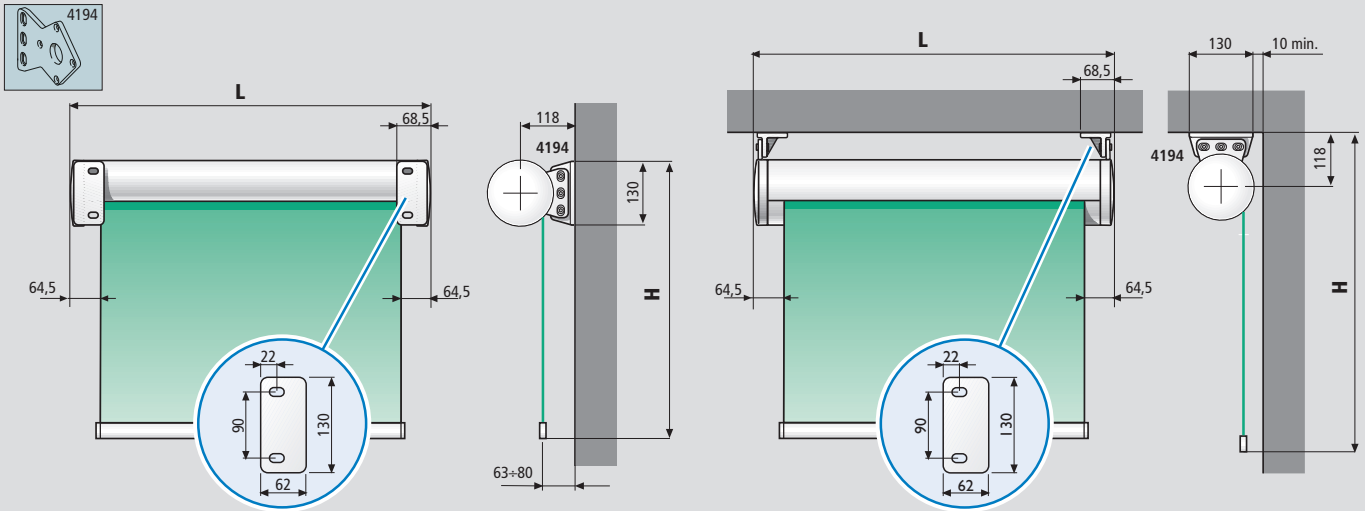

CON GUIDE - WITH GUIDES - CON GUÍAS - COM GUIAS - AVEC GUIDES - MIT FÜHRUNGSSCHIENEN - MET ZIJGELEIDING - С НАПРАВЛЯЮЩИМИ

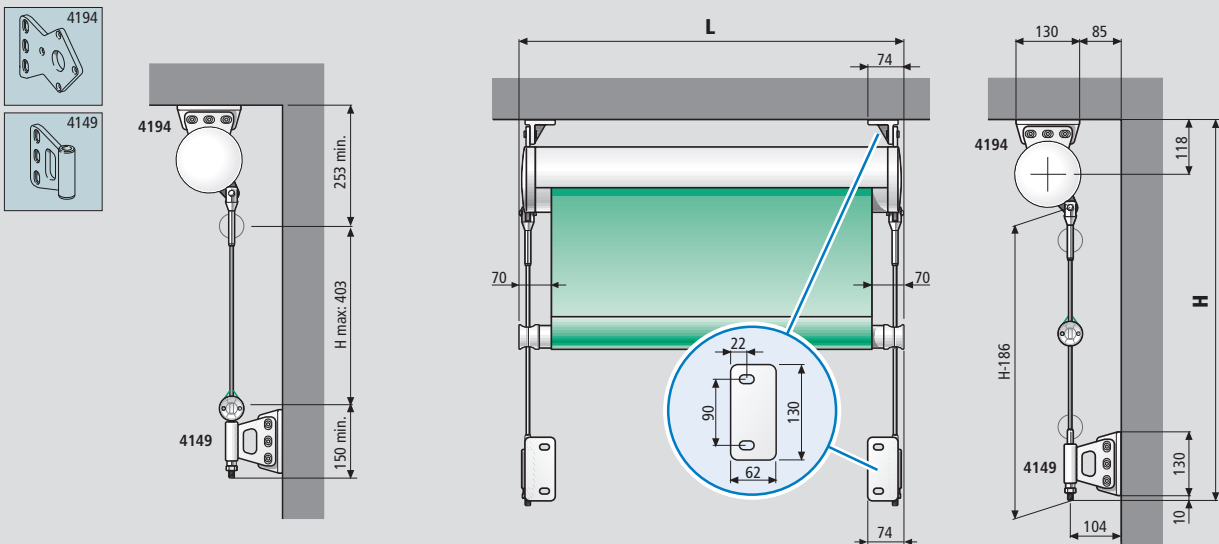

INSTALLAZIONE - INSTALLATION - INSTALACIÓN - INSTALAÇÃO
 INSTALLATION - INSTALLATION - INSTALLATIE - УСТАНОВКА

ART. 4194 - ART. 4164 XS

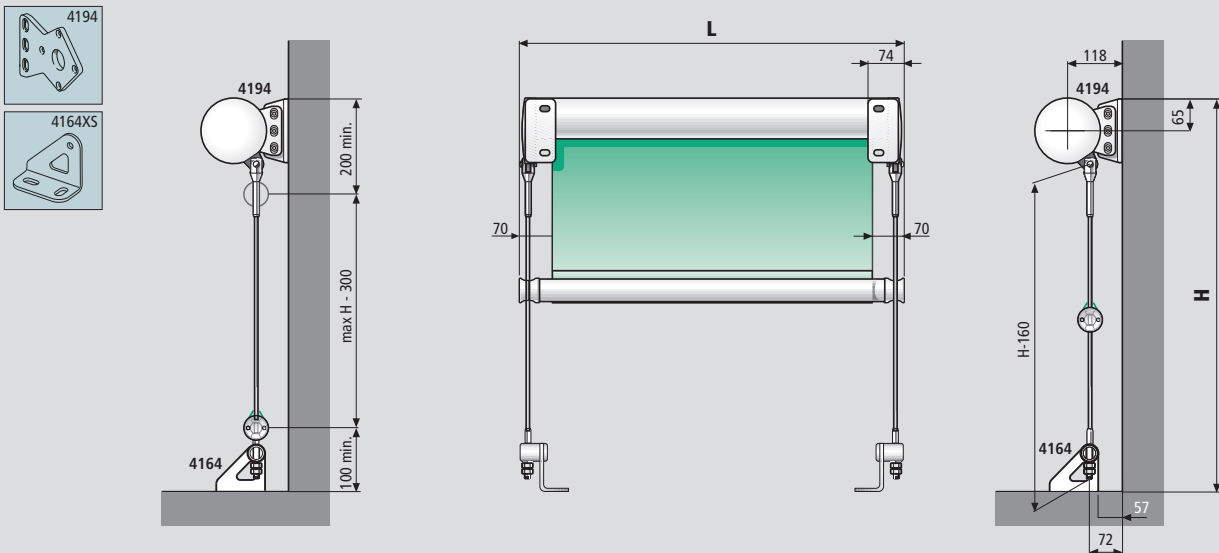

Rollbox_4130



9.2.111

INSTALLAZIONE - INSTALLATION - INSTALACIÓN - INSTALAÇÃO
 INSTALLATION - INSTALLATION - INSTALLATIE - УСТАНОВКА

ART. 4194 - ART. 4164 XS

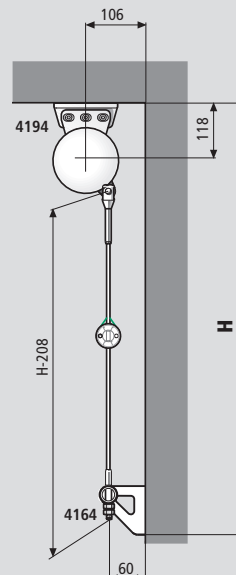
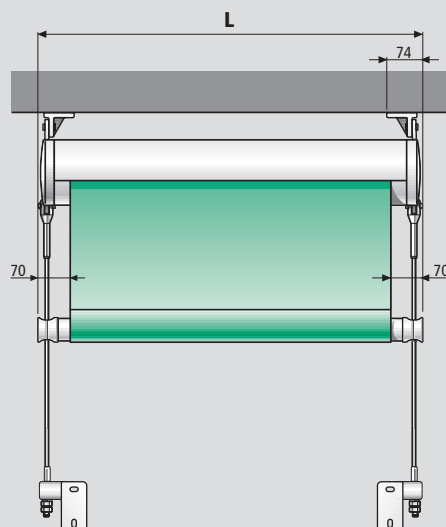
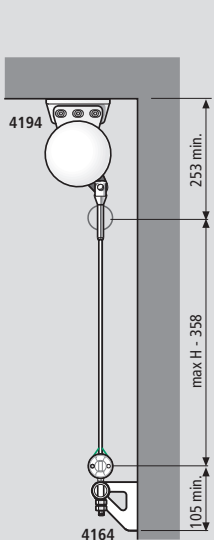
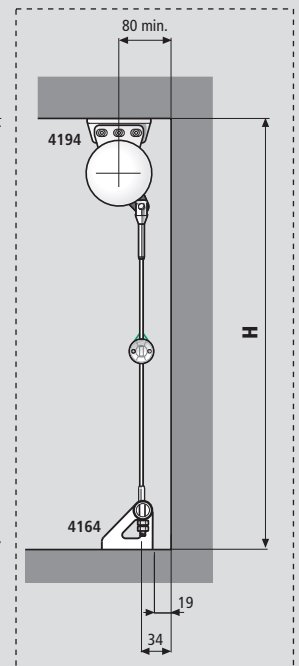
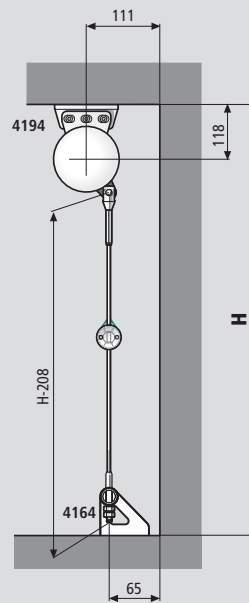
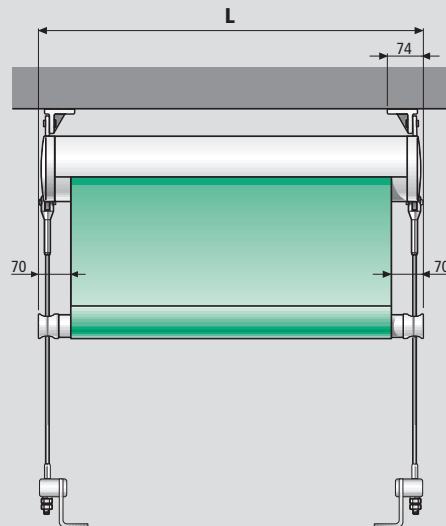
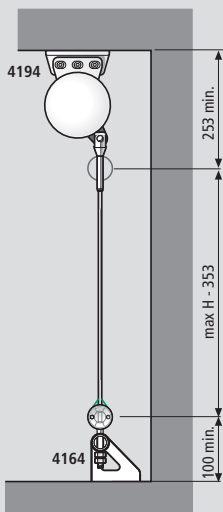
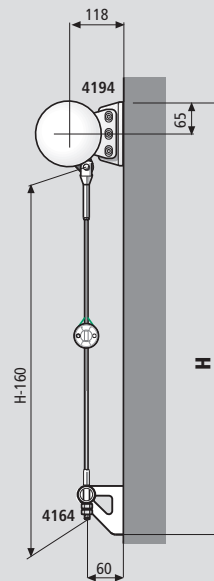
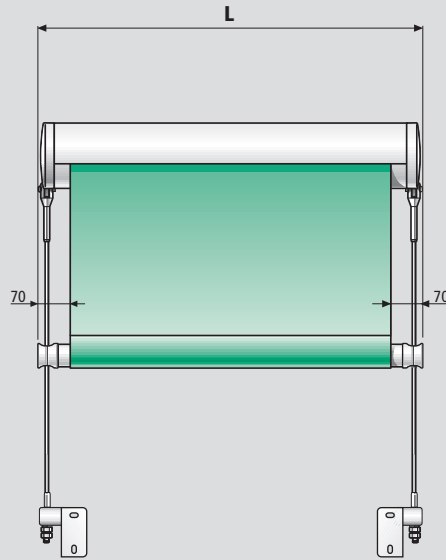
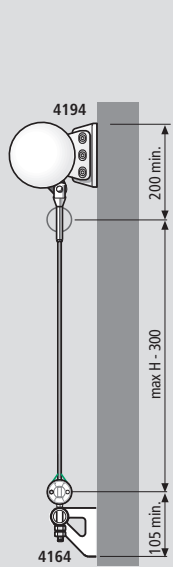
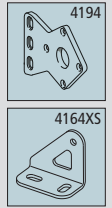

Rollbox_4130

INSTALLAZIONE - INSTALLATION - INSTALACIÓN - INSTALAÇÃO
 INSTALLATION - INSTALLATION - INSTALLATIE - УСТАНОВКА

SENZA GUIDE - WITHOUT GUIDES - SIN GUÍAS - SEM GUIAS - SANS GUIDES - OHNE FÜHRUNGSCIENEN - ZONDER ZIJGELEIDING - БЕЗ НАПРАВЛЯЮЩИХ

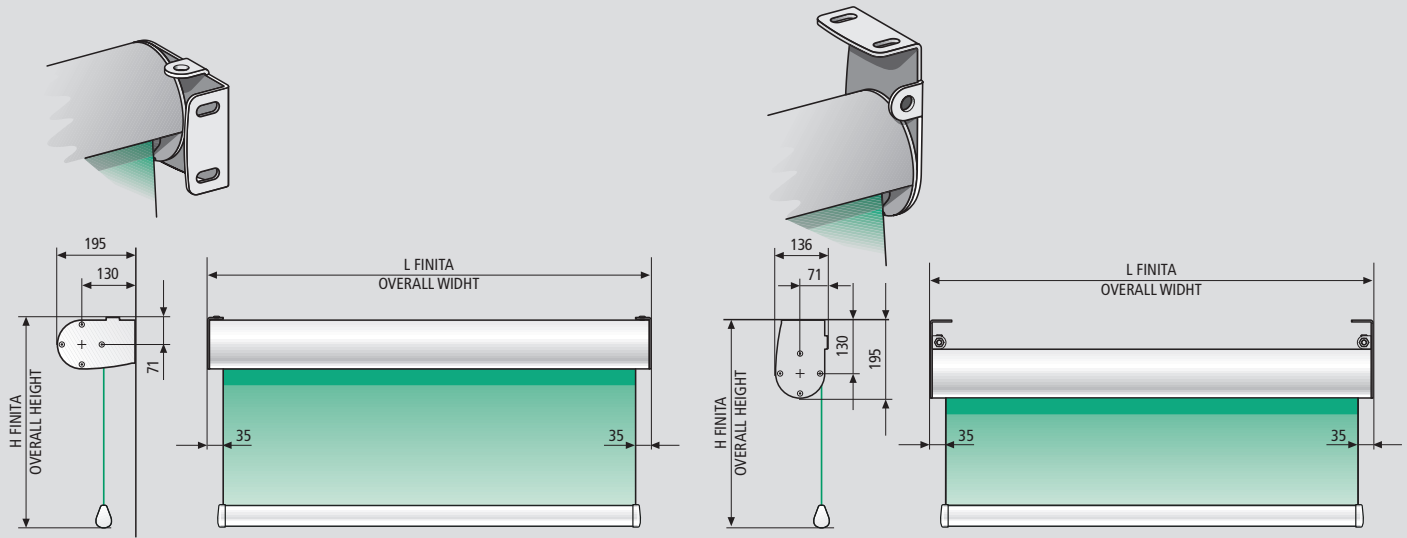

CON GUIDE - WITH GUIDES - CON GUÍAS - COM GUIAS - AVEC GUIDES - MIT FÜHRUNGSCIENEN - MET ZIJGELEIDING - С НАПРАВЛЯЮЩИМИ

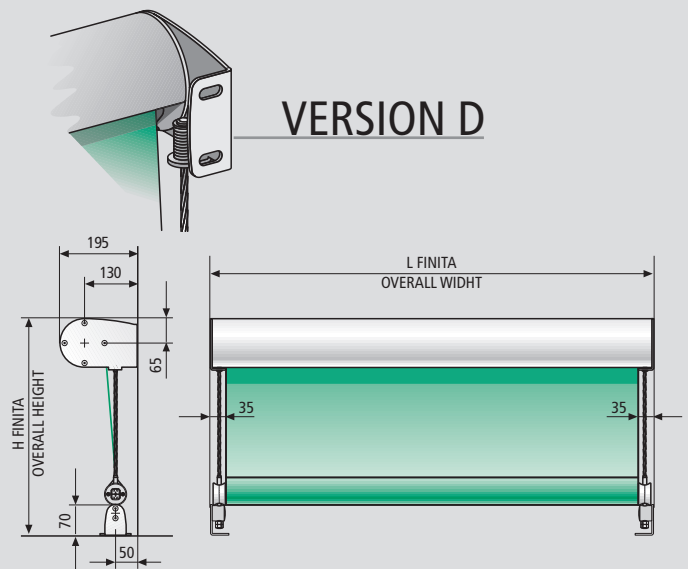
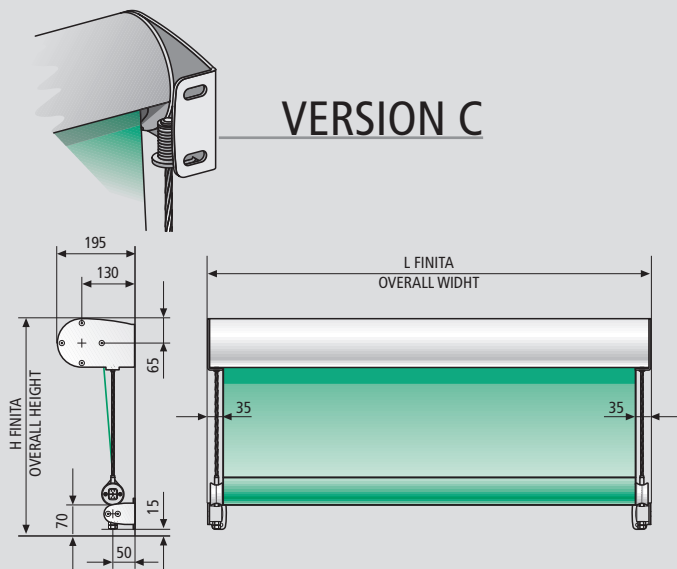
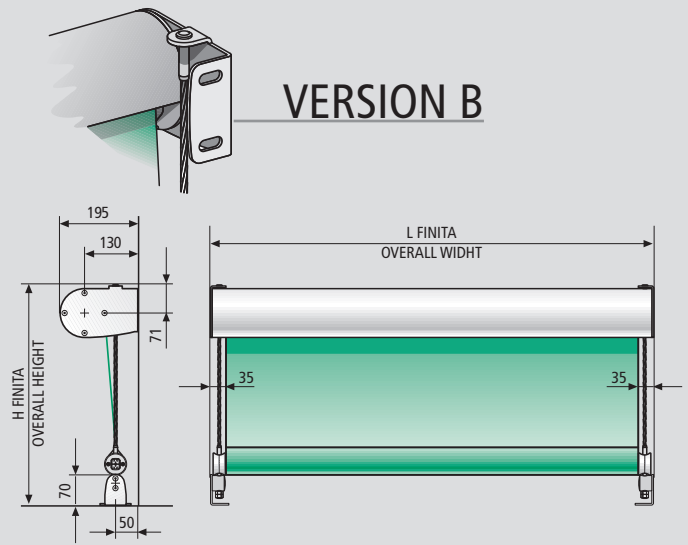
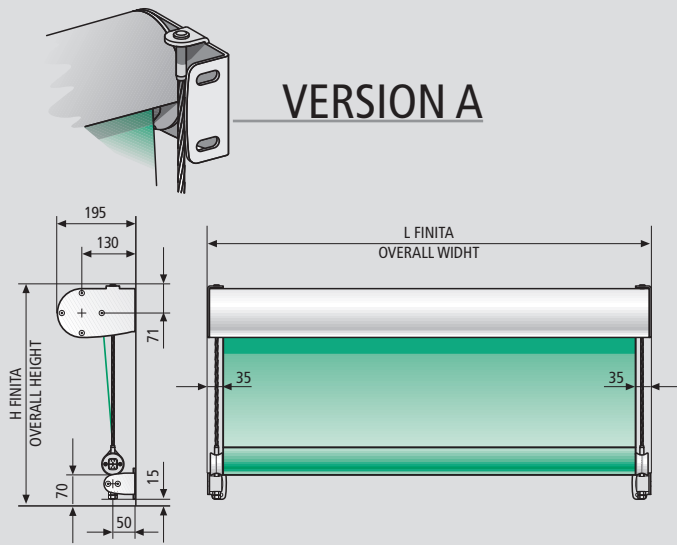



INSTALLAZIONE - INSTALLATION - INSTALACIÓN - INSTALAÇÃO
INSTALLATION - INSTALLATION - INSTALLATIE - УСТАНОВКА

CON GUIDE - WITH GUIDES - CON GUÍAS - COM GUIAS - AVEC GUIDES - MIT FÜHRUNGSCIENEN - MET ZIJGELEIDING - С НАПРАВЛЯЮЩИМИ

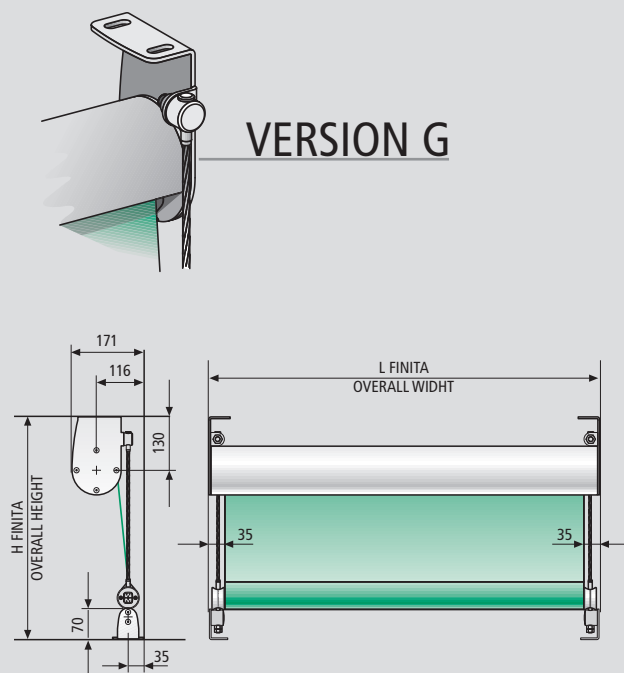
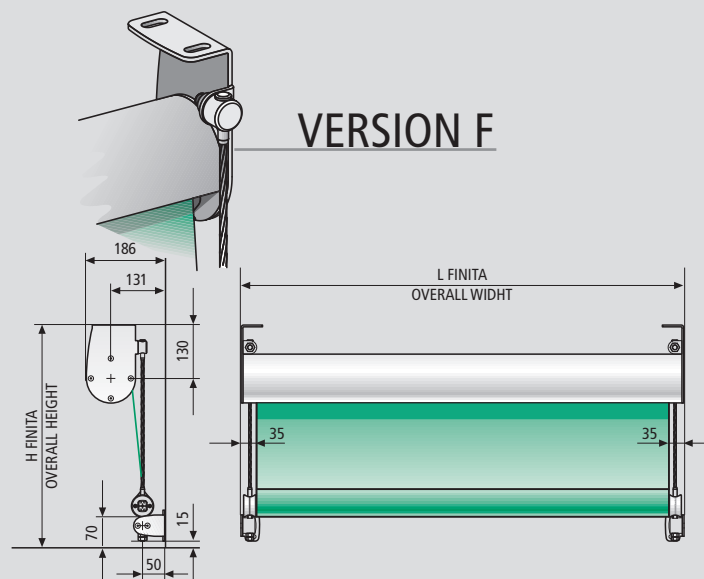
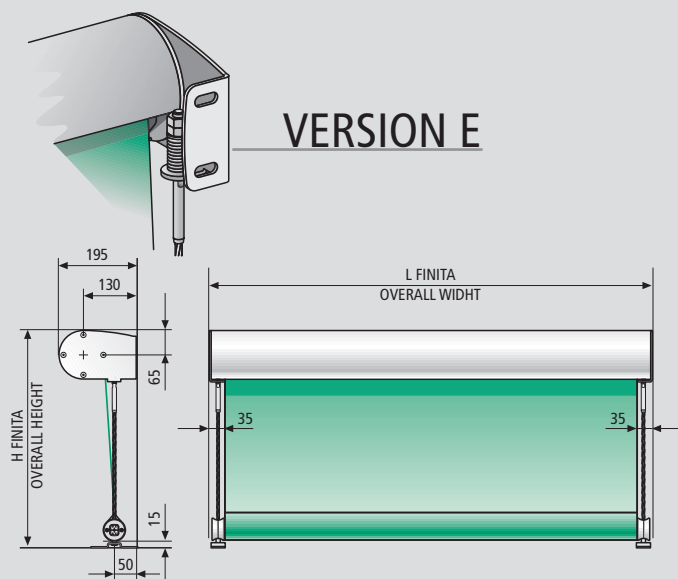



9.2.114

Rollbox_4130

COMANDI A DISTANZA - REMOTE CONTROLS - MANDOS A DISTANCIA - ENCOMENDA A DISTÂNCIA
COMMANDE À DISTANCE - FERNKONTROLLE - AFSTANDBEDIENING - ПУЛЬТ УПРАВЛЕНИЯ

-1-

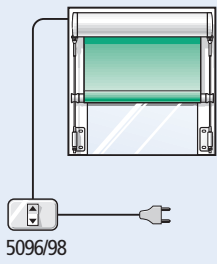

-2-

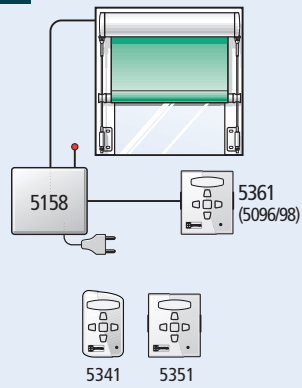

-3-

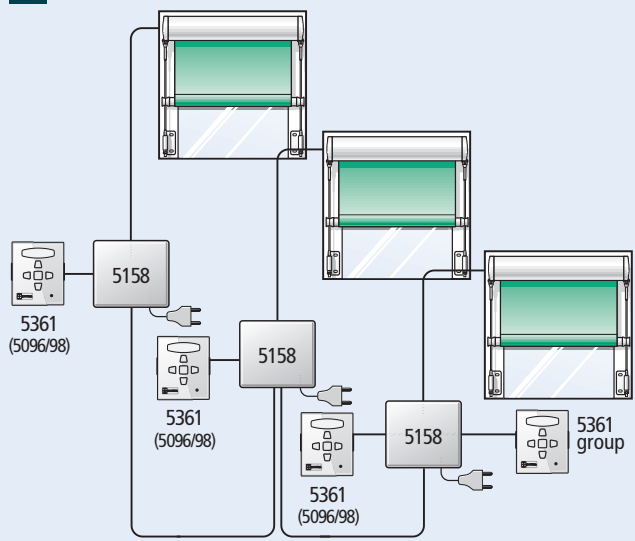

-4-

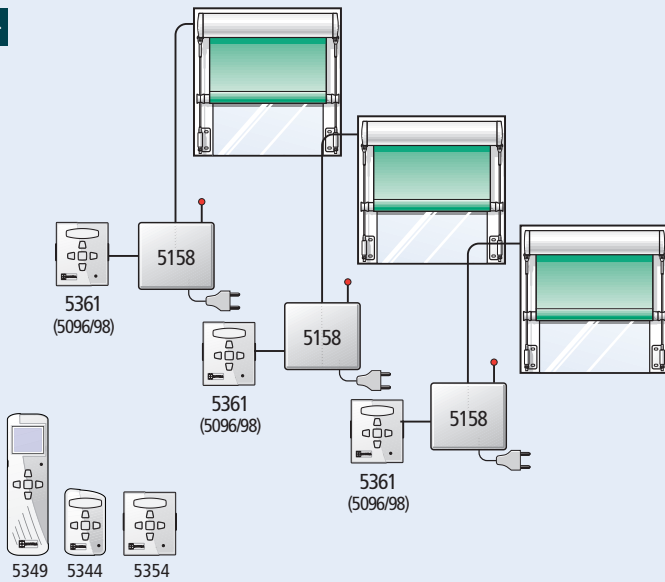

-5-

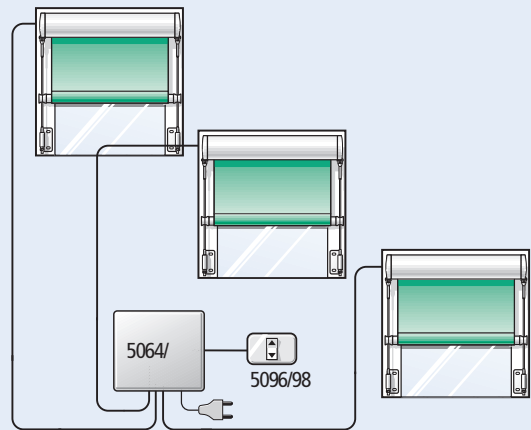

-6-

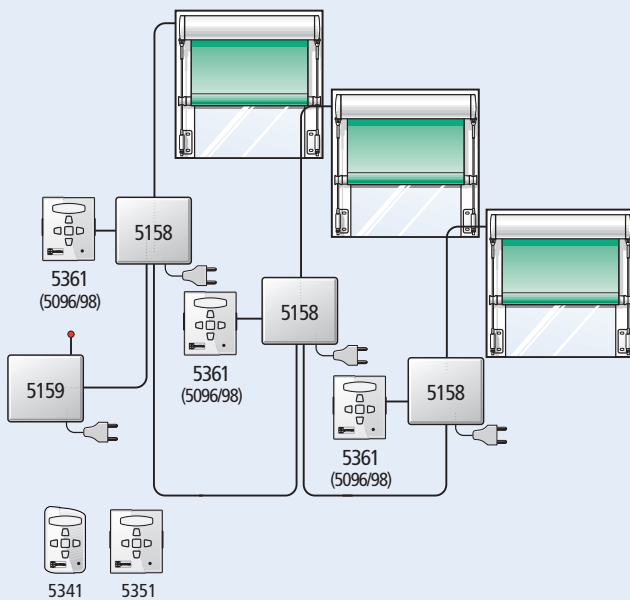

-7-

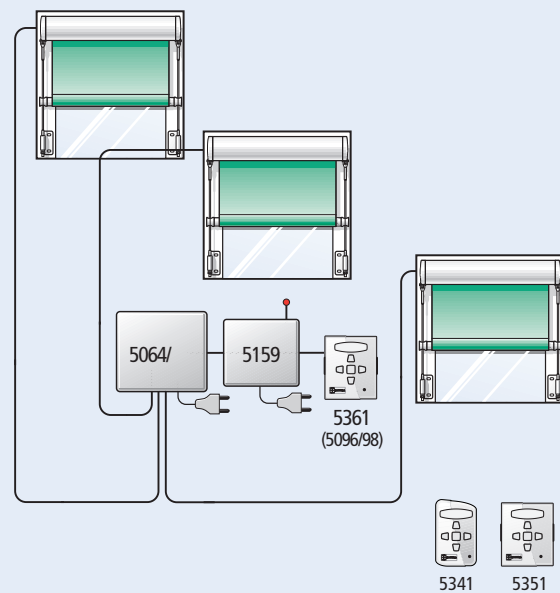

Rollbox_4130



9.2.115

CE Classe 3

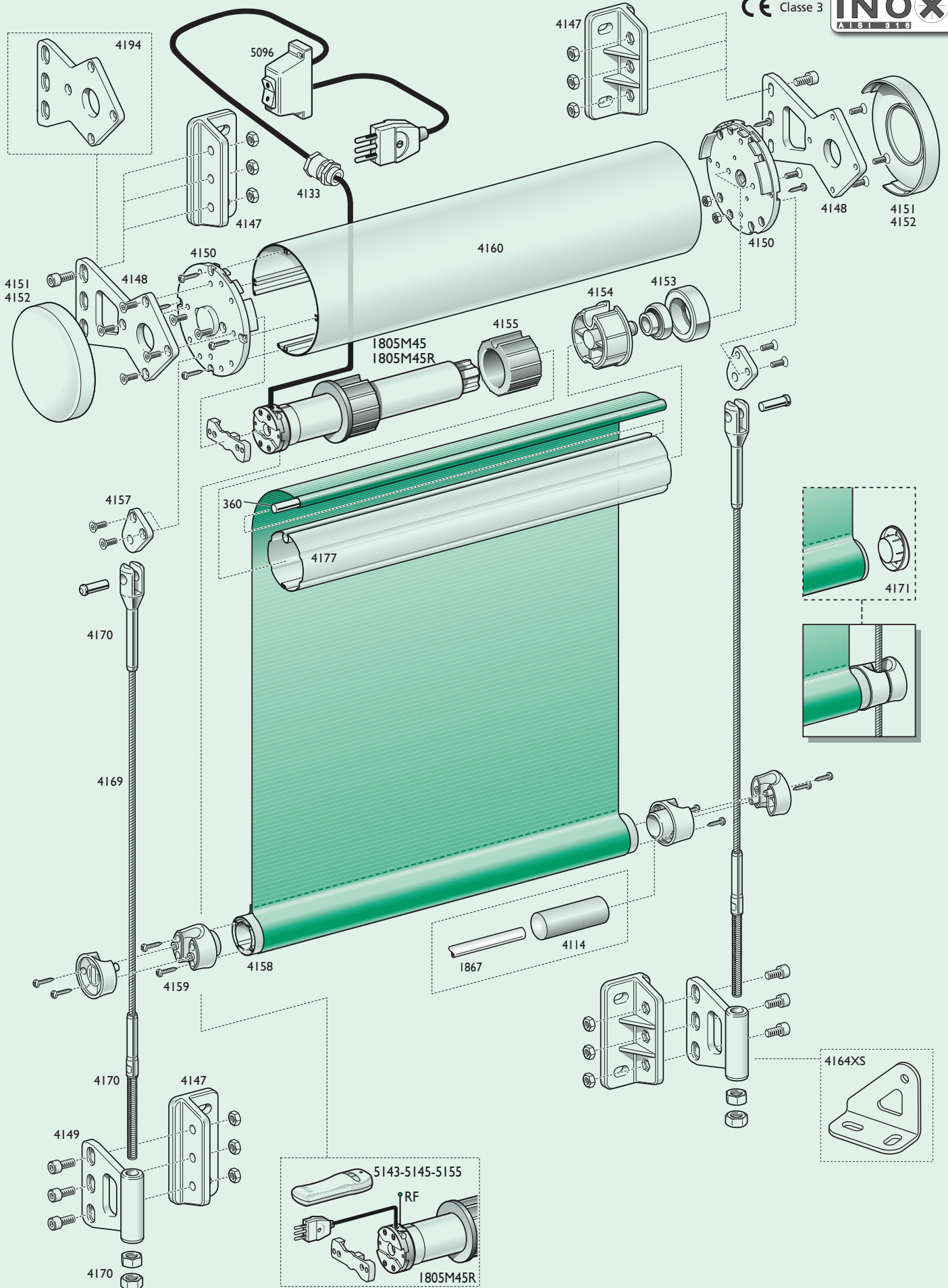

Rollbox_4130

CE Classe 3

