

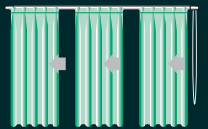

1.1.58

Round_463

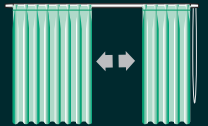
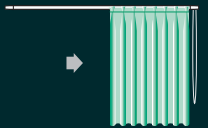
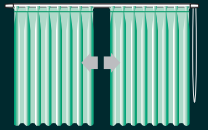

1:1

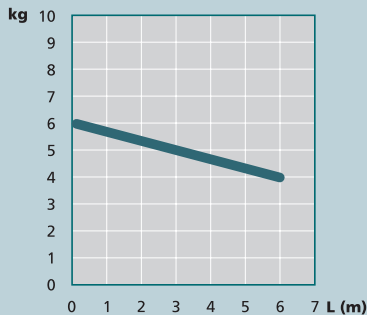
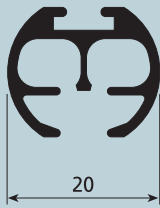

USE

UTILIZZO - USE - USO
USO - UTILISATION - ANWENDUNG
GEBRUIK - ИСПОЛЬЗОВАНИЕ

SISTEMA PER TENDE ARRICCIATE AD USO PRINCIPALMENTE DOMESTICO O PER AMBIENTI PROFESSIONALI. LA PARTICOLARE FORMA ROTONDA LO RENDE ADATTO AD AMBIENTI MODERNI

Azionamento con corde. Indicato per tendaggi L 600 cm max ed H 300 cm di peso fino 4 kg. L'apertura può essere centrale, laterale, multipla o asimmetrica. Il sistema è indicato per installazioni in libera sospensione a soffitto o a parete. Lo scorrimento delle corde d'azionamento è in canali paralleli indipendenti. La scorrevolezza è garantita da scivoli realizzati in acetilica autolubrificante.

SYSTEM FOR DRAPED CURTAINS, MAINLY FOR DOMESTIC USE OR FOR PROFESSIONAL APPLICATIONS. THE PARTICULAR ROUND SHAPE MAKES IT IDEAL FOR MODERN ROOM SETTINGS

Cord operated. Suitable for curtains max L 600 cm and H 300 cm weighing up to 4 kg. The opening can be central, side, multiple or asymmetrical. The system is suitable for free suspension, ceiling and wall mounted installations. The operating cords slide along independent parallel tracks. Smooth operation is guaranteed by sliders made in lifetime-lubricated Delrin.

SISTEMA PARA CORTINAS PLISADAS DE USO PRINCIPALMENTE DOMÉSTICO O PARA AMBIENTES PROFESIONALES. SU PARTICULAR FORMA REDONDA HACE DE ÉSTE UN SISTEMA ADECUADO PARA AMBIENTES MODERNOS

Accionamiento mediante cuerdas. Indicado para cortinas L 600 cm máx. y H 300 cm, de hasta 4 kg de peso. La apertura puede ser central, lateral, múltiple o asimétrica. El sistema es indicado para instalaciones en suspensión libre, en techo o en pared. Las cuerdas de accionamiento se deslizan por el interior de canales paralelos independientes. La deslizabilidad está garantizada por deslizaderas realizadas en acetálico de autolubricación permanente.

SISTEMA PARA CORTINAS FRANZIDAS PRINCIPALMENTE PARA USO DOMÉSTICO OU PARA AMBIENTES PROFISSIONAIS; COM A SUA FORMA REDONDA ESPECIAL É INDICADO PARA AMBIENTES MODERNOS.

Accionamento com cordões. Indicado para cortinas com largura máxima de 600 cm, altura 300 cm e peso até 4 kg. A abertura pode ser central, lateral, múltipla ou assimétrica. O sistema é indicado para instalações em suspensão livre no tecto ou na parede. O deslizamento dos cordões de accionamento é feito em canais paralelos independentes. A fluidez de deslizamento é assegurada pelos rodízios de resina acetálica autolubrificante permanente.

SYSTÈME POUR RIDEAU FRONCÉ À USAGE PRINCIPALEMENT DOMESTIQUE OU POUR LOCAUX PROFESSIONNELS. SA FORME ARRONDIE PERMET DE L'ADAPTER AUX DÉCORS MODERNES

Actionnement par cordons. Indiqué pour rideaux d'une largeur maxi de 600 cm, une hauteur de 300 cm et un poids maxi de 4 kg.

L'ouverture peut être centrale, latérale, multiple ou asymétrique.

Ce système est indiqué pour installations en suspension libre, au plafond ou murale. Le coulissement des cordons d'actionnement se fait dans des gorges parallèles indépendantes. Le déplacement est garanti par des coulisseaux en résine d'acétyle à autolubrification permanente.

VORHANGSYSTEM FÜR HAUPTSÄCHLICH PRIVATBEREICHE ODER GEWERBEBEREICHE.

AUFGRUND DER BESONDEREN RUNDFORM FÜR EIN MODERNES AMBIENTE GEEIGNET

Schnurzug. Für Stoffbahnen L max. 600 cm und H 300 cm, Gewicht bis 4 kg. Öffnung zweiteilig, einteilig, mehrfach oder asymmetrisch.

Für die freihängende Montage, Decken- und Wandmontage geeignet.

Schnurzuglauf in separaten parallelen Kanälen. Leichtgängiger Lauf aufgrund von Gleitern aus selbstgleitendem Acetal.

SYSTEEM VOOR PLOOIGORDIJNEN VOORNAMELIJK VOOR HUISELIJKE OMGEVINGEN OF VOOR WERKOMGEVINGEN. DE BIJZONDER RONDE VORM MAAKT HET SYSTEEM GESCHIKT VOOR MODERNE INTERIEURS

Bediening met koorden. Geschikt voor gordijnen max. L 600 cm en H 300 cm met een gewicht van 4 kg. Het openen kan centraal, zijdelings, meervoudig of asymmetrisch zijn.

Het systeem is geschikt voor vrij opgehangen systemen, op het plafond of aan de wand. Het lopen van de bedieningskoorden gebeurt in aparte parallelle kanalen. Het soepele lopen wordt gegarandeerd door runners van permanent zelfsmarend acetal.

СИСТЕМА ДЛЯ СКЛАДЧАТЫХ ШТОР ПРЕИМУЩЕСТВЕННО ДЛЯ БЫТОВОГО ИСПОЛЬЗОВАНИЯ ИЛИ ДЛЯ ОФИСНЫХ ПОМЕЩЕНИЙ. ОСОБЕННАЯ КРУГЛАЯ ФОРМА ДЕЛАЕТ ЕЕ ПРИГОДНОЙ ДЛЯ СОВРЕМЕННЫХ ИНТЕРЬЕРОВ.

Приведение в действие шнурами. Рекомендуется для штор Д. 600 см макс. и В. 300 см с весом до 4 кг. Открытие может быть центральным, боковым, в нескольких точках и несимметричным. Эта система рекомендуется для свободного потолочного и настенного подвешивания. Движение шнуров осуществляется по параллельным независимым желобам. Подвижность обеспечивается ползками из постоянно самосмазывающейся ацеталовой пластмассы.



1.1.60

Round_463



CARATTERISTICHE TECNICHE - SPECIFICATIONS
CARACTERÍSTICAS - CARACTERÍSTICAS - CARACTÉRISTIQUES
EIGENSCHAFTEN - KARAKTERISTIEKEN - ХАРАКТЕРИСТИКИ

- Profilo in lega d'alluminio estrusa 6060 T6 UNI 8278
- ø 20 mm
- Canale di scorrimento: 6 mm
- Finiture superficiali:
anodizzato argento - cromato
- Carrucole in termoplastico antiurto con ruote su perni in acciaio
- Sormonto in acetilica autolubrificante permanente da 5,5 cm
- Accessori in acetilica autolubrificante permanente

- Profile in extruded aluminium alloy 6060 T6 UNI 8278
- ø 20 mm
- Slide track: 6 mm
- Surface finishes:
anodized silver - chrome
- Painted impact-resistant thermoplastic pulleys with wheels on steel pins
- 5.5 cm overlap in lifetime-lubricated Delrin
- Accessories in self-lubricating Delrin

- Perfil en aleación de aluminio extrudida 6060 T6 UNI 8278
- ø 20 mm
- Canal de deslizamiento: 6 mm
- Acabados superficiales:
anodizado plata / cromado.
- Garruchas en material termoplástico antichoque con ruedas sobre pernos de acero
- Sobreposición en acetálico de autolubricación permanente de 5,5 cm
- Accesorios en acetálico de autolubricación permanente

- Perfil de liga de alumínio extrudido 6060 T6 UNI 8278
- ø 20 mm
- Calha de deslizamento: 6 mm
- Acabamentos superficiais:
anodizado prateado - cromado
- Polias de material termoplástico anti-choque com rodas sobre pernos de aço
- Sobreposição de resina acetálica autolubrificante de 5,5 cm
- Acessórios de resina acetálica autolubrificante permanente

- Profilé en alliage d'aluminium extrudé 6060 T6 UNI 8278
- ø 20 mm
- Gorge de coulissement: 6 mm
- Finitions superficielles:
anodisé argent - chromé
- Poulies en matériau thermoplastique antichoc avec roulettes sur axe en acier
- Dispositif de chevauchement en résine d'acétylène à autolubrification permanente de 5,5 cm
- Accessoires en résine d'acétylène à autolubrification permanente



CARATTERISTICHE TECNICHE - SPECIFICATIONS
CARACTERÍSTICAS - CARACTERÍSTICAS - CARACTÉRISTIQUES
EIGENSCHAFTEN - KARAKTERISTIEKEN - ХАРАКТЕРИСТИКИ

- Rohrwelle aus stranggepresster Aluminiumlegierung 6060 T6 UNI 8278
- ø 20 mm
- Laufkanal: 6 mm
- Oberflächen-Finish: Silber eloxiert - verchromt
- Laufrollen aus stoßfestem Thermoplast mit auf Stahlstiften laufenden Rollen
- Überlappung aus selbstgleitendem Acetal 5,5 cm
- Zubehör aus selbstgleitendem Acetal

- Profiel van geëxtrudeerde aluminiumlegering 6060 T6 UNI 8278
- ø 20 mm
- Loopkanaal: 6 mm
- Oppervlaktafwerking:
geanodiseerd zilver - verchromd
- Katrollen van stootbestendig thermoplast met wielen op stalen pennen
- Overlappingsprofiel van permanent zelfsmarend acetal van 5,5 cm
- Accessoires van permanent zelfsmarend acetal

- Профиль из экструдированного алюминиевого сплава 6060 T6 UNI 8278
- ø 20 мм
- Желоб: 6 мм
- Отделка поверхности:
анодирование серебро - хром
- Шкивы из противоударного термопласта с колесами на стальных осях
- Налагающий кронштейн из постоянно самосмазывающейся ацеталовой пластмассы 5,5 см
- Принадлежности из постоянно самосмазывающейся ацеталовой пластмассы

INSTALLAZIONE - INSTALLATION - INSTALACIÓN - INSTALAÇÃO
 INSTALLATION - INSTALLATION - INSTALLATIE - УСТАНОВКА

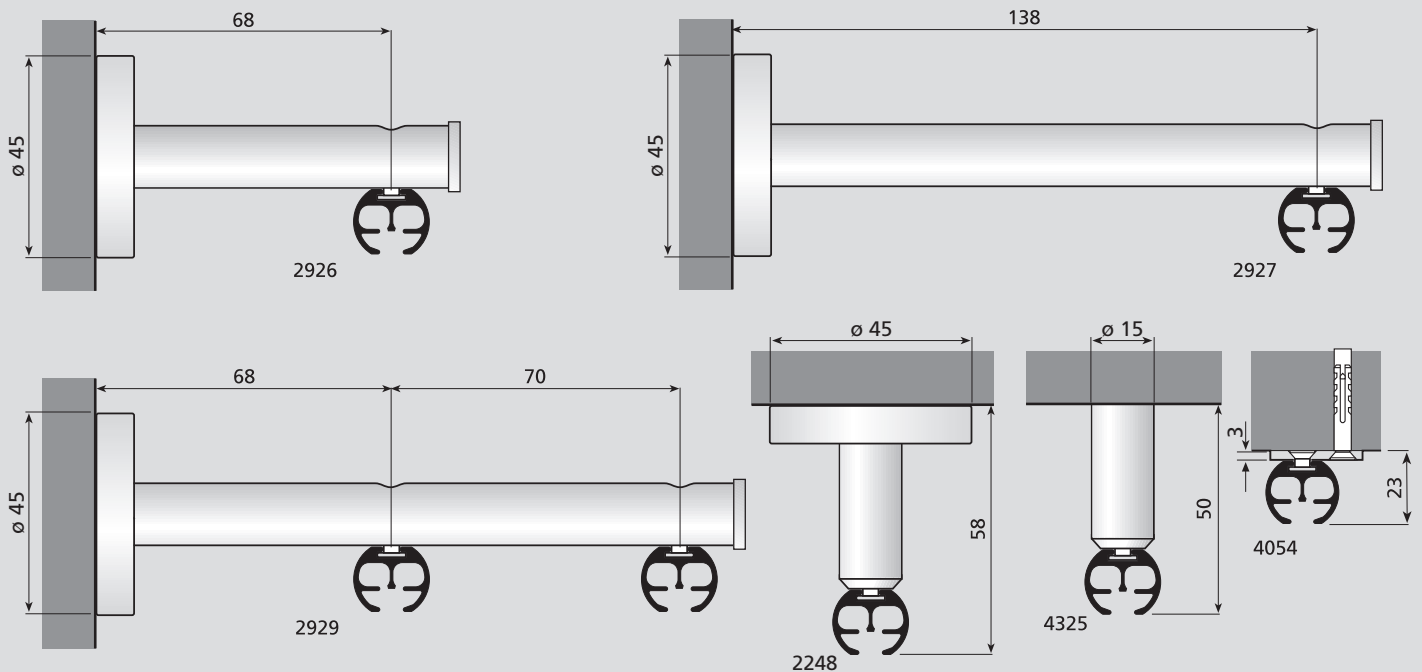

POSIZIONAMENTO SUPPORTI

SUPPORT POSITIONING
 DISTANCIA ENTRE SOPORTES
 POSIÇÃO DOS SUPORTES
 POSITION DES SUPPORTS
 ANBRINGUNG DER HALTERUNG
 POSITIE VAN DE STEUNEN
 РАЗМЕЩЕНИЕ КРОНШТЕЙНОВ

L cm	
140	2
141 → 200	3
201 → 280	4
281 → 340	5
341 → 400	6

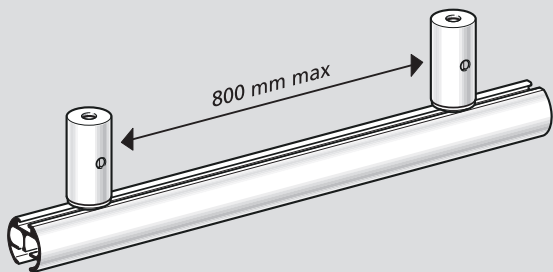

SCIVOLI

GLIDERS
 CORREDERAS
 DESLIZADORES
 GLISSEURS

GLEITER
 GLIJDEERS
 БЕГУНКИ

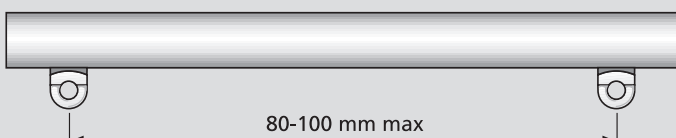

CONFEZIONI CONSIGLIATE

A RAPPORTO DI ARRICCIATURA
 THE SPACE BETWEEN THE PLEATS
 RAPPORT DE FRUNCIDO
 RELAÇÃO DE FRANZIDO
 INDIQUE LA DISTANCE ENTRE PLS
 GIBT DEN RAFFRAPPORT AN
 GEEFT DE AFSTAND TUSSEN DE PLOOIEN AAN
 ВИД ДРАПИРОВКИ

B NASTRO - TAPE
 CINTA - FITA
 GALON - BAND
 LINT - ЛЕНТА

SUGGESTED STYLES OF CURTAINS
 TIPOS DE CONFECCIÓN
 TIPOS DE CORTINAS ACONSELHADOS
 CONFECTION CONSEILLÉE
 EMPFOHLENE VORHANGBÄNDER
 AANBEVOLEN CONFECTIE
 МОДЕЛЬ

	A	B
	1:2	art. 768 - h 30 mm art. 738 - h 65 mm
	1:2	art. 768 - h 30 mm art. 738 - h 65 mm
	1:2	art. 768 - h 30 mm art. 738 - h 65 mm

Round_463

